



מועצה אזורית

שפיר

מכרז פומבי מס'

4/2025



עבודות שדרוג מגרש ספורט

במושב משואות יצחק

ינואר 2025



תוכן עניינים

3	נוסח פרסום
4	מידע והוראות למשתתפים במכרז פומבי מס' 4/2025
11	לו"ז למכרז
12	חוזה
15	תנאים מיוחדים
24	תנאים כלליים
27	נספח א' – נספח ביטוח
29	נספח א' 1 – אישור קיום ביטוח עבודות
32	נספח א' 2 – אישור ביטוחי קבלן
34	נספח ב' – כתב ערבות לקיום הצעה (ערבות מציע)
35	נספח ג' – נוסח ערבות ביצוע
36	נספח ד' – הצהרה על העדר תביעות
37	טופס 1 - הצעת הקבלן למכרז פומבי מס' 4/2025
39	טופס 2 - הצהרת רו"ח של המציע
40	טופס 3 - אישור בדבר מצב המציע
41	טופס 4 - הצהרה בדבר העדר הרשעות קודמות שכר מינימום ותשלומים סוציאליים
42	טופס 5 - התחייבות לאי תיאום הצעות המכרז
43	טופס 6 - התחייבות להיעדר ניגוד עניינים
44	טופס 7 - התחייבות לשמירה על סודיות
45	טופס 8 - אספקת שירותים בשעת חירום
46	טופס 9 - תצהיר לפי חוק עסקאות גופים ציבוריים, תשל"ו-1976
47	טופס 10 - הצהרה בדבר העדר קרבה לעובד הרשות ו/או לחבר מועצה
49	טופס 11 - פרטי חשבון בנק
50	טופס 12 - אישור הגשת מכרז
51	טופס 13 - הצהרת המציע אודות אישור קיום ביטוחים
52	עבר תצהיר המציע בדבר ניסיון - טופס 14
53	כתב כמויות
54	מפרטיים טכניים
64	רשימת תיוג מסמכים



נוסח פרסום

מכרז פומבי 4/2025

עבודות שדרוג מגרש ספורט במושב משואות יצחק

1. מועצה אזורית שפיר מזמינה בזה הצעות מחיר מאת קבלנים עבור ביצוע עבודות שדרוג מגרש ספורט במושב משואות יצחק.
2. ניתן לרכוש את מסמכי המכרז תמורת 500 ₪ אשר לא יוחזרו, במחלקת הגביה של המועצה האזורית שפיר בשעות הקבלה. טלפון: 08-6561001/2/3/4. יש לצרף אישור תשלום בהגשת המכרז. את מסמכי המכרז ניתן להוריד מאתר המועצה www.shaffir.org.il.
3. שאלות הבהרה והסברים למכרז ניתן יהיה להגיש בכתב עד ליום 02/02/2025 בשעה 16:00 למנהל הפרויקט מר אמיר סולרסקי במייל – amirsolarski@gmail.com. נא לוודא קבלת הדוא"ל באמצעות דוא"ל חוזר או בטלפון 054-7009008.
4. **סיור קבלנים (חובה)** יערך ביום 26.1.25 בשעה 09:30 בחדר ישיבות של המועצה (איש הקשר – אמיר סולרסקי). ההשתתפות בסיור הקבלנים הינה חובה ומהווה תנאי מוקדם להשתתפות במכרז. מציע שלא ישתתף בסיור הקבלנים הצעתו תיפסל ולא תובא לדיון.
5. את ההצעה יש להגיש על טופס "הצעת הקבלן למכרז מס' 4/2025" המצורף לחוזה.
6. את ההצעה, כמו גם את מסמכי המכרז וצירופותיו יש להגיש במעטפה אטומה עליה יצוין שם הפרויקט, ולהפקידה במסירה אישית (ולא בדואר), בתיבת המכרזים בבניין המועצה לא יאחר מיום 12.2.25 עד השעה 15:00 (תיבת המכרזים נמצאת במועצה האזורית שפיר ומצויה בחדרו של גובר המועצה, מר אלעד פרץ). מובהר כי על המציעים להגיש את הצעתם בצירוף העתק נוסף ומלא של הצעה זו (כולל העתק של כל המסמכים שיש לצרף להצעה).
7. המציע יחתום על כל דף ממסמכי המכרז ויחזיר את כל חומר המכרז חתום יחד עם ההצעה.
8. מעטפות מכרז ו/או מסמכים שיימסרו לאחר המועד והשעה הנקובים לעיל, יפסלו ולא יכללו במניין מסמכי המכרז שידונו על ידי המועצה.
9. על מועד ישיבת ועדת מכרזים לפתיחת מעטפות המציעים, תימסר הודעה למגישי הצעה.
10. מודגש כי בידי המועצה מלוא הסמכות לזמן המציעים או מי מהם להתמחרות לאחר פתיחת ההצעות, כמו גם ליתן משקל נכבד ומשמעותי במסגרת שיקוליה בדבר בחירת הזוכה לניסיונה הקודם עם המציע, ככל שקיים כזה, זאת הן לחיוב והן לשלילה. כמו גם לכושרו של המציע לבצע את העבודות, לוותק שלו ולניסיונו בעבודות נשוא המכרז, גם אצל מזמינים אחרים.
11. אין המועצה מתחייבת לקבל את ההצעה הנמוכה ביותר או כל הצעה שהיא וכמו כן המועצה רשאית להוציא אל הפועל רק חלק מההצעה, או לממשה בשלבים לפי שיקול דעתה הבלעדי, **כמו גם לבטל את המכרז במלואו, לפי שיקול דעתה הבלעדי**. כמו כן, בידי המועצה לחלק את העבודה או כל חלק ממנה, בין מספר מציעים.

אדיר נעמן

ראש המועצה האזורית שפיר



מועצה אזורית שפיר

מידע והוראות למשתתפים במכרז פומבי מס' 4/2025

עבודות שדרוג מגרש ספורט במושב משואות יצחק

1. המועצה האזורית שפיר (להלן: "המועצה") מזמינה בזאת מציעים העומדים בתנאי הסף, להשתתף בהליך מכרז פומבי לביצוע עבודות שדרוג מגרש ספורט במושב משואות יצחק. העבודות יכללו את המפורט להלן במסמכי המכרז ובכפוף לכתבי הכמויות המצ"ב ובין היתר ולא רק: ביצוע עבודות סלילה ורחובות, ריצוף חוץ וסימון כבישים כמפורט במפרט הטכני ובהזמנה זו להציע הצעות, בכתב הכמויות ובמפרט הטכני.
2. השתתפות במכרז הינה **תמורת 500 ₪** כולל מע"מ אשר לא יוחזר, במשרדי מח' הגבייה במועצה אזורית שפיר בשעות הקבלה. טלפון: 08-6561001. יש לצרף אישור תשלום בהגשת המכרז.
3. ניתן לעיין במסמכי המכרז והנספחים באתר המועצה בכתובת: www.shaffir.org.il. אין בהורדת מסמכי המכרז מהאינטרנט כדי להחליף את חובת המציעים לרכוש את מסמכי המכרז כמפורט בסעיף 2 לעיל.
4. על המציע לעמוד בכל התנאים המפורטים להלן וכן יש לצרף להצעה את כל המסמכים והאישורים המוכיחים באופן ברור את העמידה בתנאים אלו:
 - א. רשאי להשתתף במכרז קבלן מורשה הרשום בפנקס הקבלנים לפי חוק רישום קבלנים לעבודות הנדסה בנאיות - 1969, ענף 200 ג'-1.
 - ב. המציע ביצע בין השנים 2015 ועד 2023, לפחות 2 (שני) פרויקטים דומים (פרויקטים שהושלמה בנייתם). פרויקטים דומים לעניין סעיף זה- ביצוע עבודות בניית מגרשי ספורט משולבים עם משטח אספלט ומתקני ספורט בהיקף כספי של לפחות 125,000 ₪ + מע"מ לכל פרויקט על פי חשבון מאושר.
 - ג. על המציע להיות בעל מחזור כספי כולל, של **לפחות 1,500,000 ₪**, בכל שנה במהלך שנות הכספים 2020, 2022, 2023. **מובהר כי המחזור איננו כולל מע"מ**.
 - ד. מציע אשר רכש את מסמכי המכרז.
 - ה. המציע השתתף בסיור קבלנים שנערך במסגרת המכרז והמציע צירף להצעתו ערבות מכרז – ערבות בנקאית, כמפורט להלן.
5. **מובהר ומודגש שמכל חשבון שיגיש הקבלן תנכה המועצה דמי ניהול בשיעור של 4.5% בתוספת מע"מ מהיקף החשבון.**
6. המסמכים המצורפים בזה מהווים ביחד את מסמכי החוזה:
 - א. הזמנה זו להגיש הצעות למכרז דנן, על כל צרופותיה ונספחיה.
 - ב. חוזה התקשרות בין המועצה לבין המציע שהצעתו תזכה במכרז, לרבות צרופותיו ונספחיו.
 - ג. תנאים כלליים ותנאים מיוחדים.
 - ד. מפרטים טכניים.
 - ה. מפרט כללי לעבודות בניין של הוועדה הבין משרדית של משרד הביטחון, משרד העבודה ומשרד השיכון (שאינו מצורף).



- ו. כתב כמויות (אומדן).
 - ז. תכניות למכרז.
 - ח. מפרט טכני מיוחד.
7. כל שינוי או תוספת שייעשו במסמכי המכרז או כל הסתייגות לגביהם, בין אם ע"י תוספת בגוף המסמכים ובין במכתב לוואי או בכל דרך אחרת:
- א. ייחשב כאילו לא נכתב.
 - ב. עלול לגרום לפסילת ההצעה.
- במקרה שלא יוצג מחיר בסעיף כלשהו מסעיפי רשימת הכמויות:
- א. ייחשב הדבר כאילו הוצאות העבודה כלולות במחיר יתר הסעיפים.
 - ב. הדבר עלול לגרום לפסילת ההצעה.
- ההחלטה בקשר לאפשרויות דלעיל נתונה לשיקול המזמין בלבד.
8. **המציע יחתום על כל דף ממסמכי המכרז ועל התכניות. ההצעה תוגש במעטפה אטומה עליה יצוין שם הפרויקט. המציע יחזיר את כל חומר המכרז חתום יחד עם ההצעה.**
9. **ערבות בנקאית** - על הקבלן לצרף להצעתו ערבות בנקאית אוטונומית בנוסח המצורף לפקודת המזמין בסכום השווה ל- 10,000 ₪. סכום זה ישמש כערבות לקיום הצעת הקבלן בלבד.
- הערבויות יוחזרו לקבלנים לאחר חתימת החוזה עם הקבלן שהצעתו התקבלה ולא יאוחר מאשר שלושה חודשים מיום הגשת ההצעה. ככל שהמועצה תחליט על שינוי לוחות הזמנים הנוגעים למכרז זה, היא תהיה רשאית לדרוש מעת לעת את הארכת תוקף הערבות הבנקאית, זאת בהתאם לשיקול דעתה הבלעדי.
- על אף האמור לעיל, המועצה תהא רשאית, על פי שיקול דעתה הבלעדי, לדרוש מכל מציע הארכת הערבות בכל פעם לתקופה נוספת של עד שלושה (3) חודשים, ובלבד שדרישה זו הופנתה לכל המציעים.
- באם הקבלן שהצעתו התקבלה יסרב לחתום על החוזה או יעבד חתימתו מסיבות כלשהם, תחולט ערבותו לטובת המזמין.
- מציע אשר ערבותו הוחזרה לו, לא יוכל לערער על זכייה של אחר במכרז (לרבות בפני בית המשפט), אלא אם כן המציא למועצה, במצורף לבקשתו לערער את ערבות הצעתו.
10. הקבלן מצהיר כי הוא מסכים מראש לתנאים כדלקמן:
- א. כל טעות שתתגלה בהצעתו תתוקן וכן יתוקן הסכום הכללי בהתאם.
 - ב. אין המזמין מתחייב לקבל את ההצעה הזולה ביותר או הצעה כלשהי.
- 11. ביטוח**
- א. המציע, בעצם הגשת הצעתו מצהיר ומתחייב כי היה והצעתו תתקבל (יבחר כזוכה במכרז) ימציא למועצה את הפוליסות ואישורי קיום ביטוחים כפי הנדרש במכרז (נספחים א'1, א'2 להסכם) ללא כל שינוי בתוכנם אלא אם אושר בהליך שאלות הבהרה או הליך אחר בטרם הגשת המכרז.



ב. מובהר בזאת כי לפני הגשת הצעה למכרז זה על המציע חלה האחריות לוודא בעצמו ועל חשבונו אצל חברת ביטוח האם תסכים לבטחו כנדרש במכרז ואת המשמעויות הכספיות של התאמת כיסוי הביטוח העומד לרשותו לדרישות המועצה.

ג. לתשומת לב המציע – מאחר ואין אפשרות להוציא לפועל את כל דרישות הביטוח באמצעות אישורי קיום ביטוחים, יהיה על המציע הזוכה למסור למועצה העתקי פוליסות או תמצית פוליסות חתומה על ידי חברת הביטוח בהם ירשמו כל הסדרי הביטוח הנדרשים. הוראה זו חלה על המציע הזוכה בלבד.

ד. למען הסר ספק מובהר בזאת;

1. מציע אשר הצעתו תתקבל לא יוכל לטעון כי אין ביכולתו להתאים את כיסוי הביטוח שלו לנדרש במכרז ו/או כי חברת הביטוח מסרבת לעשות כן ו/או כי עלויות התאמת כיסוי הביטוח שלו לדרישות הביטוח במכרז לא נלקחו בחשבון בהצעתו.

2. מציע אשר הצעתו תתקבל ולא יתאים את כיסוי הביטוח שלו לדרישות המועצה במועד הרשום בחוזה או בכל מקום אחר במכרז, שמורה למועצה הזכות, לפי שיקול דעתה הבלעדי, לחלט את הערבות שהגיש, לבצע את הנדרש במכרז זה על ידי מציע אחר וכן לנקוט נגדו בכל דרך חוקית העומדת לרשותה של המועצה ולדרוש ממנו פיצוי על הנזקים שיגרמו למועצה מעצם אי עמידת המציע בהתחייבות זו כלפיה.

ה. מובהר בזאת כי למועצה יהיה שיקול דעת בלעדי להסכים לשינויים שיתבקשו בנוסח אישורי קיום ביטוחים. מובהר, כי למועצה שיקול דעת בלעדי שלא להסכים לשינויים כלשהם בנוסח האישורים הנ"ל ובמקרה כזה הזוכה מחויב לנוסח המדויק המצורף למסמכי המכרז. אי המצאת האישורים חתומים לידי המועצה תביא לביטול זכיית הזוכה ולחילוט ערבות ההצעה או ערבות הביצוע.

12. **תקופת הביצוע** - ביצוע העבודה עד מסירה מלאה למועצה, הנה החל ממועד צו התחלת העבודה וסיום תוך עד ארבעה חודשים ממועד מתן הצו ולשביעות רצון המועצה. תקופת ההתקשרות הינה החל ממועד חתימת החוזה בין הצדדים. צו התחלת עבודה יימסר תוך 7 ימים ממועד חתימת החוזה, אלא אם קבעה המועצה מועד מאוחר יותר.

א. המועצה שומרת לעצמה את הזכות הבלעדית, להאריך מעת לעת את תקופת ההתקשרות. מובהר כי למועצה שיקול דעת בלעדי ומוחלט, בכל הנוגע לקביעה על הארכת תקופת ההתקשרות כאמור לעיל.

ב. למען הסר ספק, מובהר כי תקופת ההתקשרות בין הצדדים כוללת את התקופה הדרושה לצורך התארגנות הקבלן לשם ביצוע הפרויקט, לרבות, כל תקופה הדרושה להתארגנות ביניים במסגרת ביצוע העבודות; מובהר כי לא תינתן כל הארכת מועד לתקופת ההתקשרות בין הצדדים, בגין עיכובים בהתארגנות הקבלן.



ג. תשומת לב המציעים מופנית לכך שבכוונת המועצה להקפיד כי העבודה הכלולה בפרויקט, תבוצע בתוך מסגרת לוח הזמנים המפורט שיוגש על-ידי המציע הזוכה. מובהר, כי מבלי לגרוע מיתר מסמכי המכרז, אי עמידה בלוחות הזמנים לביצוע הפרויקט כאמור, תהווה הפרה של החוזה ותקנה למועצה את מלוא הסעדים על פי דין ו/או על פי מסמכי המכרז, לרבות - ומבלי לגרוע מכלליות האמור - חילוט ערבות הביצוע (כהגדרתה בחוזה).

לוח הזמנים הצפוי לביצוע עבודות נשוא מכרז מיום מתן צו התחלת עבודה הינו כדלקמן :

מסירה ראשונה בתוך גמר מניין 45 **ימים קלנדאריים**.

ביצוע השלמות עד למסירה סופית ומלאה עד **55 ימים קלנדאריים**

13. ההצעה תעמוד בתוקפה, ללא זכות חזרה, למשך תשעים (90) ימים מן המועד האחרון להגשת ההצעות. החליטה המועצה על הארכת המועד להגשת ההצעות כאמור לעיל, תעמוד ההצעה בתוקפה למשך תשעים (90) ימים מכל מועד נדחה שנקבע להגשת ההצעות.

14. יש לראות את מסמכי המכרז כמשלימים זה את זה. בכל מקרה של סתירה או אי התאמה או דו משמעות בין תנאי המכרז להוראות החוזה/המפרטים, תכרענה הוראות החוזה/המפרטים לפי העניין.

15. **ריכוז המסמכים שעל הקבלן לצרף להצעתו :**

- א. אישורים בתוקף לפי חוק עסקאות עם גופים ציבוריים והעתק תעודת עוסק מורשה.
- ב. אישור על ניכוי מס הכנסה במקור.
- ג. במקרה של תאגיד : תדפיס עדכני, תעודת התאגדות, לרבות תעודות שינוי שם (לפי העניין).
- ד. ערבות בנקאית כמתואר בסעיף 9.
- ה. רישיון קבלן בהתאם לתנאי הסף.
- ו. כל המפרטים, חוזים, כתבי כמויות וכל התכתבות אחרת שנמסרה לקבלן בקשר למכרז זה, חתומים על ידי הקבלן.
- ז. אישור רו"ח לעניין היקף הכנסות שנתיות.
- ח. על המציע לצרף להצעתו תצהיר בדבר ניסיון עבר בהתאם לנוסח המצורף למסמכי המכרז (טופס מס' 14), ולצרף לתצהיר אישורים ו/או המלצות עדכניות בכתב, המצביעים על עמידתו בתנאי הסף כאמור לעיל. לגבי ממליץ יש לציין את שמו, שם הארגון בו הוא מועסק, תפקידו בארגון, דרכי יצירת תקשורת עמו, תקופה ומהות של הפעילות שביצע הארגון אליו הוא שייך עם המציע.
- ט. **כל מציע ימסור כחלק מהצעתו פרטים אודות מנהל הפרויקט מטעמו, אשר ישמש גם כאיש הקשר.** על כל מציע לצרף להצעתו פרטים אודות זהותו של מנהל הפרויקט מטעמו, וכן, קורות חיים של מנהל הפרויקט. מנהל הפרויקט חייב להיות בעל ניסיון של לפחות חמש (5) שנים בתחום הבנייה וניהול פרויקטים בתחום הבנייה.
- י. ניתן לצרף אסמכתאות, רשימת פרויקטים והמלצות מעבודות דומות מגורמים נוספים. יש לוודא כי ההמלצות הינן עדכניות וניתנו במהלך 3 השנים האחרונות.
- יא. כל ההבהרות ו/או העדכונים ו/או השינויים שישלחו למציעים, ככל שיהיו, פרוטוקול סיור הקבלנים וכן סיכום מפגש המציעים, חתומים על ידי המציע.
- יב. כלל המסמכים הנדרשים על פי מסמכי ההליך (כולל תצהירים מאומתים ומילוי טפסים כנדרש).



יג. קבלה המעידה על רכישת מסמכי המכרז.

* נא להגיש את המסמכים בעותק הפיסי באופן מסודר ותוך הפרדתם זה מזה בניילונים/חוצצים. על כל מסמך/חוצץ נא לרשום בבירור את מספר הסעיף הרלוונטי לעיל/להלן אליו מתייחס המסמך/אישור.

16. על המציע לצרף להצעתו את כל המסמכים שמחובתו לצרפם לפי הוראות אלו. אי-צירוף אחד או יותר מהמסמכים שמחובתו של המציע לצרף להצעתו בהתאם להוראות אלו תקנה למזמין את הזכות לפסול את ההצעה או להשלים המסמכים החסרים הכל, לפי שיקול דעתה הבלעדי של המזמינה.

17. המזמין יהיה רשאי, לדרוש מהמציעים, כולם או חלקם, פרטים נוספים לגבי מסמכים המנויים בסעיף 15 לעיל ו/או לקיים עם המציעים, כולם או חלקם, הליך של הבהרות, בכתב ו/או בעל-פה, בכל הקשור למסמכים שהמציע חייב להמציאם ביחד עם הצעתו למכרז. המועצה תקצוב מועדים לשם עמדתו של כל מציע כאמור בדרישתה להשלמת המסמכים.

18. המועצה שומרת לעצמה את הזכות, לפי שיקול דעתה הבלעדי, לדרוש מכל אחד מהמציעים, לאחר הגשת ההצעות למכרז, להשלים מידע חסר לצורך הערכת הצעתו, וזאת לפי שיקול דעתה הבלעדי, ולבקש הבהרות בדבר פרטים שונים בהצעותיהם, וזאת כדי לאפשר למועצה להעריך את הצעותיהם.

19. **מובהר, כי במקרה של ניסיון רע של המציע עם המועצה ו/או עם רשות מקומית אחרת, תהיה רשאית ועדת המכרזים לפסול את הצעת המציע ויראוה כאילו לא עמדה בתנאי הסף של ההליך. מציע המשתתף בהליך יהיה מושתק מלהעלות כל טענה כנגד האמור ומוותר ויתור מלא סופי ומוחלט על כל טענה ו/או תביעה בקשר לחוקיות סעיף זה.** ניסיון רע: חוות דעת שלילית של הרשות המקומית ו/או רשות מקומית/חברה ממשלתית/משרד ממשלתי וכד', הרשעה בעבירה פלילית של המציע או מנהל במציע או בעל מניות שליטה במציע שלדעת ועת המכרזים, לא ראוי כי בנסיבות העניין המציע יספק למועצה את העבודה.

20. את ההצעה יש להגיש עד ליום **12.2.25 בשעה 15:00** **לתיבת המכרזים (תיבת המכרזים נמצאת במועצה בגזברות המועצה).** ההצעה תוגש ב-2 עותקים זהים (מקור והעתק של כל חוברת המכרז והמסמכים הנדרשים) במעטפה סגורה ללא כל סימני זיהוי.

21. את ההצעה מגישים על טופס הגשת ההצעה הרצי"ב (הנחה באחוזים – טופס מס' 1). **אחוז הנחה מירבי במכרז זה יעמוד על סך של 20%.** המציע לא יהיה רשאי להציע הצעה העולה על מחיר האומדן. המציע יהיה רשאי להציע הצעה השווה למחיר האומדן או נמוכה ממנה.

22. למען הסר ספק, כל מציע יסכם את סכום הצעתו הכוללת בהתאם לכתב הכמויות, וימלא את פרטיו המלאים ואת סכום הצעתו הכוללת במסמך המצורף כטופס מס' 1 למסמכי המכרז. הצעה שלא תוגש בהתאם להוראות סעיף, תיפסל.

23. על המציע לחתום בראשי תיבות וחותרמת על כל דף ממסמכי המכרז ולחתום חתימה מלאה בכל מקום המיועד לכך בכל מסמכי המכרז, לרבות על טפסי החוזה המצורפים למכרז. על המציע לחתום בחתימה וחותרמת ליד כל תיקון בהצעתו.

על הקבלן למלא את כל הפרטים הטעונים מילוי בכל מסמכי המכרז, וזאת בעט דיו ולא בעפרון.



24. ערכו של כל שינוי שבוצע בהתאם לפקודת שינויים ייקבע מראש ובכתב לפי מחירי היחידות הנקובים במחירון. לא נקבעו במחירון מחירי היחידות הדרושים לקביעת ערכו של השינוי, ייקבע ערכם של מחירי היחידות החסרים לפי מחירון ל"מאגר מחירי שיפוצים של דקל", בהוצאה של אותו חודש בו נדרש השינוי, למחירי קבלני משנה, וזאת ללא תוספת רווח קבלן ראשי, תוספת איזור וכיוצ"ב, ובהנחה של 20% ממחיר היחידה המופיע במחירוני המפורטים לעיל. לא נמצא הסעיף החריג במחירוני המפורטים לעיל, ייקבע ערכו של השינוי לפי ניתוח מחיר שיוצג על ידי הקבלן ויאושר על ידי המנהל, ובתוספת רווח קבלן שלא יעלה על 6% על פי החלטת המנהל. למען הסר ספק מובהר כי הקבלן אינו רשאי לעכב את ביצועו של השינוי מחמת אי קביעת ערכו של השינוי ו/או אי הסכמתו עם קביעת המנהל.

25. **ביום 26.1.25 בשעה 09:30 יערך סיור קבלנים (חובה) בחדר ישיבות של המועצה, איש הקשר – אמיר סולרסקי, נייד 7009008-054.**

26. שאלות ההבהרה יש לשלוח למר **אמיר סולרסקי** עד לתאריך **02/02/2025 בשעה 16:00** בדוא"ל amirsolarski@gmail.com. בנושא המייל יש לציין **"פניה לקבלת הבהרות למכרז פומבי מס' 4/2025"**. באחריותם הבלעדית של המציעים לוודא כי שאלות ההבהרה מטעמם התקבלו ע"י המזמין. את שאלות ההבהרה יש להגיש בפורמט וורד (word), בתצורה של טבלה הכוללת את העמודות הבאות: מספר סידורי, העמוד והסעיף במסמכי המכרז אליו מתייחסת השאלה, השאלה, ועמודה המיועדת להוספת תשובת המועצה.

27. חובת המציעים לוודא באמצעות בדיקה באתר המועצה עד ה- **06/02/2025 בשעה 16:00** כדי להיות מעודכנים בכלל התשובות לשאלות ההבהרה ו/או כל שינוי או עדכון אחר ככל שיהיה במסמכי המכרז וזאת כדי לוודא כי הצעתם תהיה בהתאם לעדכונים אלו.

שונות:

28. **בידי המועצה מלוא שיקול הדעת לפצל העבודות נשוא מכרז זה כך שחלק מהעבודות יבוצע ע"י ההצעה השנייה בטיבה, ובתנאי שבעל ההצעה ישווה את הצעתו להצעה הזוכה.**

29. **המועצה איננה מתחייבת לקבל את ההצעה הזולה ביותר או כל הצעה שהיא, והיא שומרת לעצמה את הזכות לנהל מו"מ עם המציעים.**

30. **בידי המועצה מלוא הסמכות לפסול מציע על יסוד ניסיון קודם שלילי עימו כמו גם ניסיון שלילי של רשות אחרת עמו.**

31. **הסברים נוספים יינתנו אך ורק בכתב ע"י מי שהוסמך לכך, אין המועצה אחראית בעד פירושים או הסברים שניתנו בעל פה.**

32. **מודגש כי אין בהתחייבות של המועצה לעבודה בהיקף מסוים, או למסירת כל העבודות בנושא לקבלן.**

33. **מובהר בזאת כי לוועדת המכרזים שמורה מלוא הסמכות ליתן משקל נכבד ומשמעותי ביותר להמלצות חיוביות שיצרף המציע להצעתו, בחינת ההמלצות תבוצע ע"י הגורמים הרלוונטיים במועצה והמלצתן תובא לאישור וועדת המכרזים. בהקשר זה, בידי המועצה במקרים המתאימים, ליתן משקל גם לניסיון חיובי קודם עם המציע.**



34. מובהר בזאת כי היה ויהיו שתי הצעות כשרות או יותר, אשר הצעות המחיר שלהן תהיינה זהות והטובות ביותר, תהא רשאית המועצה לערוך ביניהם התמחרות לעניין ההצעה הכספית. אין באמור בסעיף מזה כדי לגרוע מזכותה של המזמינה לערוך התמחרות בין מציעים במכרז זה בכל דרך שתימצא לנכון, עד לקבלת הצעת מחיר שתהיה הראויה ביותר מבין כל ההצעות.
35. מובא בזאת לידיעת המשתתפים כי בהתאם להוראות הדין, קיימת זכות עיון בהצעה הזוכה, בכפוף לסודות מסחריים/מקצועיים. על המציעים לציין בהצעתם מהם המסמכים/נתונים המהווים סודות מסחריים/מקצועיים, ככל שקיימים, אותם הם מבקשים שלא לחשוף בפני משתתפים אחרים. מובהר בזאת כי ההחלטה לעניין זה הינה בסמכות ועדת המכרזים ובכפוף להוראות הדין והפסיקה.
36. על המועצה ו/או מי מטעמה, ו/או ועדת המכרזים ו/או כל היועצים ששימשו אותה לא תחול אחריות מכל מין וסוג שהוא בכל הנוגע לטעות ו/או אי דיוק ו/או השמטה שחלו במסמכי המכרז ו/או בכל הקשור למסמכי המכרז ו/או בכל הנוגע למידע שנמסר ו/או יימסר ו/או שהיה נגיש למציעים בכתב ו/או בעל פה במסגרת הליך המכרז. הגשת ההצעה מחייבת את המציע בלבד ואין בה כדי להטיל חבות משפטית כלשהי על המועצה. המועצה לא תישא, לא תשתתף ולא תחזיר בשום מקרה, תמורה כלשהי בגין ההוצאות או ההפסדים הישירים והעקיפים שבהם נשא המציע בקשר להצעתו.
37. **מובהר ומודגש כי ביצוע העבודות נשוא המכרז מותנה בקבלת כל היתר הנדרש על פי דין ו/או על פי החלטת המועצה (ככל שנדרש) וגם באישור תקציב**, כמו גם קבלתו בידי המועצה מהגורם הרלוונטי. כמו כן, שלבי ביצוע העבודות יהיו בהתאם לתקציב שיעמוד למועצה מעת לעת. המועצה שומרת לעצמה את הזכות במפורש לבצע עבודות נשוא המכרז בשלבים. ביטול העבודות או חלקן או עיכוב בתחילת עבודה כלשהי, כולה או חלקה, אף לאחר שהוצאה הזמנה לעבודה כלשהיא, בשל אי קבלת מלוא האישורים הנדרשים לפי דין ו/או לפי החלטת המועצה ו/או אי אישור התקציב ו/או העדר מימון, לא יהווה עילה לתביעה כלשהי של המשתתף במכרז אשר הצעתו תוכרז כהצעה הזוכה, כלפי המועצה ו/או כלפי מי מטעמה.
38. מסמכי המכרז הם רכושה של המועצה וקניינה הבלעדי, והם נמסרים למציעים למטרת הצעת הצעות למועצה, כאמור במכרז זה ולא לשום מטרה אחרת. מקבל מסמכי המכרז לא יעתיק אותם ולא ישתמש בהם אלא למטרת הגשת הצעתו, ויחזירם למועצה לא יאוחר מאשר המועד האחרון שנקבע להגשת ההצעות, בין שהגיש הצעה למועצה ובין אם לאו.
39. בוטל המכרז או הוקטן היקפו או הוגדל היקפו או נדחה ביצועו ו/או חלק ממנו או פוצלה הזכייה מכוחו או לא פוצלה הזכייה מכוחו, מכל סיבה שהיא, לא תהא למציע ו/או לזוכה כל תביעה ו/או זכות תביעה בגין כל פיצוי אף אם יגרם לו נזק כאמור, והמציע ו/או הזוכה לא יהיה זכאי לפיצוי מכל מין וסוג.



לו"ז למכרז

<u>מס'</u>	<u>תיאור</u>	<u>תאריכים/מועדים</u>	<u>הערות</u>
1	פרסום המכרז	23.1.25	
2	מפגש מציעים - חובה	26.1.25	בשעה 09:30
3	שאלות הבהרה	2.2.25	עד השעה 16:00
4	מענה- שאלות הבהרה	6.2.25	בשעה 16:00
5	מועד אחרון להגשת הצעות	12.2.25	עד השעה 15:00
6	מועד פתיחת הצעות	12.2.25	בשעה 17:00

תאריך

חתימת הקבלן

בס"ד

מועצה אזורית שפיר



חווה

אשר נערך במועצה אזורית שפיר ביום _____

בין: מועצה אזורית שפיר המיוצגת ע"י _____

הזכאים לחתום ולהתחייב בשמה (להלן: "המזמין")

לבין: " _____ "

ע"י הזכאים לחתום ולהתחייב בשמה ובערבותם האישית (להלן: "הקבלן")

הואיל: והמזמין מעוניין בביצוע "עבודות שדרוג מגרש ספורט במושב משואות יצחק" עפ"י תכניות ומפרטים וכתב כמויות ומסמכים המפורטים או נזכרים להלן בגוף הסכם זה ובנספחיו (להלן: "העבודות");

והואיל: והקבלן מצהיר ומתחייב כי הוא בעל הידע, היכולת, הכישורים, הניסיון, האמצעים וכוח האדם הדרושים והמתאימים לביצוע התחייבויותיו, על פי חווה זה ובידו כל הרישיונות וההיתרים הנדרשים ע"פ חוק לצורך ביצוע העבודות, והוא מתחייב לדאוג לכל היתר ו/או רישיון שידרשו לשם ביצוע העבודות ו/או כל חלק מהן, על חשבונו הוא, וזאת בטרם ביצוע אותו מעשה הדורש רישיון ו/או היתר כאמור;

והואיל: וגם המזמין מוכן ומעוניין למסור העבודה לקבלן;

לפיכך הוסכם והותנה בין המזמין ובין הקבלן כדלהלן:

1. האמור במבוא דלעיל מהווה חלק בלתי נפרד מחווה זה.
2. הצדדים מסכימים שהמסמכים המפורטים להלן יהיו חלק בלתי נפרד מהחווה - גם אם לא צורפו כולם לגוף החווה.
 - א. הצעת הקבלן אל המזמין מיום _____
 - ב. "תנאי החווה לביצוע מבנה ע"י קבלן" בהוצאת ממשלת ישראל מדף 3210 (3402) (להלן: "ההסכם הממשלתי") (שינויים כפי שיפורטו בהסכם ההתקשרות ובתנאים המיוחדים. מובהר כי פרק י"א-תשלומים להסכם הממשלתי, לא יחול על ההתקשרות נשוא מכרז זה.
 - ג. "מפרט כללי לעבודות בנין" בעריכת הועדה הבין-משרדית בהשתתפות משרד הביטחון, משרד העבודה ומשרד השיכון, בהוצאת משרד הביטחון וההוצאה לאור, מעודכן לתאריך הגשת ההצעה - להלן המפרט הכללי והמסמכים הנוספים, ככל שמוזכרים במסגרת 'התנאים המיוחדים' במכרז זה.
 - ד. תנאים מיוחדים המצורפים בזה.
 - ה. תנאים כלליים - מצורף בזה.
 - ו. מפרט טכני מיוחד - מצורף בזה.
 - ז. כתב כמויות ומחירים - מצורף בזה.
 - ח. התכניות כמפורט ברשימת התכניות המצורפות.
 - ט. ערבות ביצוע - לפי נוסח שיועבר לזוכה ע"י המועצה טרם חתימת החווה.



3. הקבלן מתחייב לבצע עבור המזמין כל העבודות בהתאם להוראות חוזה זה ולהוראות החוזה הממשלתי, ככל שלא שונו בהסכם זה ובתנאים המיוחדים ובהתאם להוראות יתר המסמכים המוזכרים בסעיף 2 דלעיל, והמזמין מתחייב למסור לקבלן - בכפיפות לתנאי החוזה את ביצוע העבודות.
4. תמורת בצוע כל העבודות וכל יתר התחייבויות הקבלן המפורטות בחוזה זה על נספחיו ואלה המתחייבות מעצם התקשרות הקבלן עם המזמין בחוזה, מתחייב המזמין לשלם לקבלן סך של _____ ₪ (במילים : _____) בשעורים ובתנאים המפורטים בחוזה (להלן: "שכר החוזה").
5. **מוסכם כי המחירים סופיים ולא יוצמדו למדד.** כמו כן, מוסכם כי הקבלן לא יהא זכאי לכל תוספת כלשהי על שכר החוזה כתוצאה משינוי מיסים, התארכות תקופת העבודה, שינוי בשער המטבע, שינויי מדדים שונים, שינויים במשק, היטלים ו/או לא תחול כל הצמדה ו/או ריבית ו/או התייקרויות אחרות מכל סוג שהוא.
6. מוסכם ומוצהר בזה כי בנוסף להתחייבויות הישירות של הקבלן עפ"י תנאי חוזה זה, כל שהמדובר בגוף מאוגד יהיו ערבים ערבות אישית ומוחלטת, כולם ביחד וכל אחד מהם לחוד מנהלי החברה ה"ה _____ ת.ז. _____ לביצוע מלא ומדויק של כל התחייבויות הקבלן בחוזה זה, כלפי המזמין וכי בחתימותיהם על חוזה זה הינם ערבים שניהם יחד וכ"א מהם בנפרד גם באופן אישי לקיום כל התחייבויות הקבלן כלפי המזמין באופן אישי.
7. מוסכם בזה שאם תינתן דחייה או יהיה ויתור מצד המזמין כלפי הקבלן, אין פירוש הדבר כאילו ניתן ויתור או נתנה דחייה גם לערבים כנ"ל, אלא ערבותם האישית של המנהלים הנ"ל תעמודנה בתוקפן המלא עד לביצוע המלא של כל תנאי החוזה ו/או גמר היחסים בין המזמין לקבלן.
8. למען הסר ספק מוסכם בזה כי הערבים הנם בעלי עניין בקבלן וכי לא יחולו ההגנות שבחוק הערבות ביחס לערבים.
9. המזמין ממנה **מנהל הפרויקט** או כל מי שיבוא מכוחה, לשמש כמתאם ומפקח ובא כוחו כלפי הקבלן ובא מקום בו נזכר בחוזה זה ובנספחיו "אדריכל" "המפקח" "המתאם" "המהנדס" וכדומה, הרי הכוונה אל חברת "**מבט קדימה ניהול וייזום בע"מ**" וכל מי שבא מכוחה. המועצה תהיה רשאית, בכל עת, ובלא צורך קבלת הסכמתו של הקבלן להחליף ו/או לשנות ו/או להוסיף מפקח אחר/נוסף. הפיקוח הנ"ל לא ישחרר את הקבלן מהתחייבויותיו כלפי המזמין למילוי תנאי חוזה זה ולא יגרע מאומה מחובתו של הקבלן למלא בדיוק את כל הוראות חוזה זה, ולהימצא באתר ברציפות במהלך ביצוע העבודות.
10. מוסכם ומוצהר בין הצדדים, כי למפקחן תהיה הסמכות הבלעדית להחליט ולהכריע בגין ביצוע העבודה, טיב החומרים, סיכום מדידת העבודה העשויה, שיטת המדידה, קביעת מחירים לפרטי העבודה שלא נכללו ברשימת הכמויות והמחירים, או שימוש במחיר המוסכם ברשימת הכמויות והמחירים לסעיף אחר שאינו מוזכר ברשימת הכמויות והמחירים, אשור חשבונות חלקיים וסופיים, ביטול חלקי עבודה על אף שנכללו בחוזה ו/או הוספת חלקי עבודה על אף שלא נכללו בחוזה. החלטתו של המתאם בכל הפרטים הנ"ל תהיה סופית וללא זכות ערעור.



10. על חוזה זה ו/או על כל הנובע ממנו יחול הדין הישראלי בלבד וזאת אף אם על פי כללי ברירת הדין יתעורר הצורך להחיל דין זר כלשהו. מוסכם בזאת כי לבתי המשפט באזור הדרום תהא סמכות השיפוט הייחודית לדון בכל סכסוך ו/או מחלוקת בין הצדדים בקשר לביצועו של הסכם זה.

11. ידוע לקבלן כי תנאי לכניסת הסכם זה לתוקף הוא חתימת מורשי החתימה מטעם המועצה, בצירוף חותמת המועצה. כל עוד לא נחתם הסכם זה כאמור, לא יוכל הקבלן לטעון להסכמה בדבר ביצוע העבודות או לטעון לזכות לתשלום כלשהו בגינן.

ככל שהעבודות נושא הסכם זה ממומנות ע"י גוף ממשלתי או אחר, הרי שביצוע התשלומים לקבלן, מותנה בקבלת הכספים מהגוף המממן וכל דחייה בקבלת הכספים מהגוף המממן תביא לדחייה בתשלומים לקבלן. המזמין יהיה רשאי לבטל את העבודות או חלקן ככל שלא תהיינה בידו ההרשאות התקציביות המתאימות.

12. על אף האמור בכל מקום אחר במסמכי החוזה, בכל מקרה של סתירה ו/או אי התאמה בין חלקים שונים מחלקי החוזה או בין הוראות שונות בתוך חלק מחלקי החוזה תועדף ההוראה אשר מרחיבה את זכויות המזמין ו/או את חובות הקבלן.

כתובת הצדדים לצורך חוזה זה: _____

_____ המזמין

_____ הקבלן

ולראיה באו הצדדים על החתום:

חתימת המזמין

חתימת הקבלן

אנו הח"מ _____ ת.ז. _____ מ- _____

ו- _____ ת.ז. _____ מ _____

ערבים בזאת ערבות אישית לקיום מלא ומדויק של כל התחייבויות הקבלן על פי חוזה זה על נספחיו.

ולראיה באו הצדדים על החתום:



תנאים מיוחדים

נספח לחוזה שנחתם בין מועצה אזורית שפיר

לבין הקבלן _____

1. על אף האמור כי "תנאי החוזה לביצוע מבנה ע"י קבלן" שבהוצאת ממשלת ישראל, מדף 3210 (ההסכם הממשלתי) יהיו בסיס לתנאי החוזה שבין הצדדים - הרי הוסכם והוצהר על שינויים, הוספות והשלמות כמפורט להלן. במידה ותנאי מתנאים מיוחדים אלה סותר את תנאי ההסכם הממשלתי ידחה התנאי הסותר שבהסכם הממשלתי מפני התנאי האמור בתנאים המיוחדים האלה.

בכל מקום בו הוזכרה הממשלה בהסכם הממשלתי, הכוונה היא להנהלת מועצה אזורית שפיר.

2. היקף החוזה

החוזה כולל ביצוע כל העבודות בהתאם למכרז לביצוע עבודות שדרוג מגרש ספורט במושב משואות יצחק

על אף האמור בכל מסמך אחר של החוזה, או בהסכם הממשלתי המזמין שומר לעצמו את הזכות להקטין או להגדיל את היקף כל החוזה בכללותו וכל סעיף וסעיף ללא הגבלה, מבלי שזה ישמש עילה לתביעה כל שהיא מצד הקבלן.

3. מחירים

המחירים המוצגים בהצעת הקבלן ייחשבו ככוללים את ערך כל ההוצאות הכרוכות במילוי התנאים הנזכרים במסמכי החוזה, על כל פרטיהם.

אי הבנה של תנאי כלשהו, או אי התחשבות בו, לא תוכר כסיבה מספקת לשינוי מחיר הנקוב בכתב הכמויות ו/או עילה לתשלום נוסף מכל סוג שהוא. על הקבלן לשים לב לכל סעיפי החוזה והמפרט ולכלול במחירים המוצעים על ידו כל סעיף שלפי דעתו, קבלן מבצע, לאחר בדיקה זהירה הנו בעל ערך כספי.

המפרטים והתוכניות הנלוות אליו מהווים חלקים בלתי נפרדים מהחוזה, כולל פריטים המצוינים כמפורש במפרט ו/או בכמויות ופרטים אשר אינם נזכרים במפורש אולם נכללים באופן הגיוני בביצוע העבודות בשלמות.

4. מחיר היחידות

מחירי יחידות של אספקה והרכבה המופיעים בכתב הכמויות יכללו את:

א. ערך כל החומרים (ובכלל זה מוצרים לסוגיהם וחומרי העזר הנכללים בעבודה ושאינם נכללים בה), והפחת שלהם.

ב. כל העבודה הדרושה לשם ביצוע והרכבה בהתאם לתנאי החוזה.

ג. השימוש בכלי עבודה, מכשירים מכונות, פיגומים, דרכים זמניות וכו' (וכן עבודות עזר כגון סיתותים, בטון וכו').

ד. הובלת כל החומרים, כלי העבודה וכו', המפורטים בסעיפים א' ו- ג' אל מקום העבודה, ובכלל זה העמסתם ופריקתם, וכן הובלת עובדים למקום העבודה וממנו.

ה. החסנת החומרים, המכונות וכו', ושמירתם וכן שמירת העבודות שבוצעו.



1. המסים הסוציאליים, הוצאות הביטוח, ביטוח לאומי, מכס, מס קניה, מס מסויג, וכל היטל אחר המוטל על החומרים ו/או המלאכות.
2. רווחי הקבלן.
3. הוצאותיו הכלליות של הקבלן (הן הישירות והן העקיפות), ובכלל זה הוצאותיו המוקדמות והמקריות, וכל הכרוך למילוי החוזה והשלמת המלאכות, בהתאם לכוונתם ומובנם האמיתי של מסמכי החוזה.
4. ההוצאות האחרות, מאיזה סוג שהוא, אשר תנאי החוזה מחייבים אותן.

5. מפרטים ואופני מדידה

ערכו של כל שינוי שבוצע בהתאם לפקודת שינויים ייקבע מראש ובכתב לפי מחירי היחידות הנקובים במחירון. לא נקבעו במחירון מחירי היחידות הדרושים לקביעת ערכו של השינוי, ייקבע ערכם של מחירי היחידות החסרים לפי מחירון ל"מאגר מחירי שיפוצים של דקל", בהוצאה של אותו חודש בו נדרש השינוי, למחירי קבלני משנה, וזאת ללא תוספת רווח קבלן ראשי, תוספת איזור וכיוצ"ב, ובהנחה של 20% ממחיר היחידה המופיע במחירונים המפורטים לעיל. לא נמצא הסעיף החריג במחירונים המפורטים לעיל, ייקבע ערכו של השינוי לפי ניתוח מחיר שיוצג על ידי הקבלן ויאושר על ידי המנהל, ובתוספת רווח קבלן שלא יעלה על 6% על פי החלטת המנהל. למען הסר ספק מובהר כי הקבלן אינו רשאי לעכב את ביצועו של השינוי מחמת אי קביעת ערכו של השינוי ו/או אי הסכמתו עם קביעת המנהל. יובהר כי אישור עבודה נוספת לא יהיה בדיעבד אלא רק טרם ביצוע העבודה וזאת לאחר אישורו בכתב של המפקח.

6. סדרי בטיחות מיוחדים

הקבלן מצהיר כי ידוע לו שהעבודות נשוא הסכם מסגרת זה יבוצעו במבנים הממוקמים במועצה אזורית שפיר וייתכן כי הפעילות בהם תימשך גם בתקופת ביצוע העבודה ומתחייב:

1. לנקוט בכל צעדי הבטיחות והגהות הנדרשים עקב תנאי מיוחד זה, כולל גידור השטח ביצוע העבודות באופן נאות ומלא, כך שלא תתאפשר כניסה של צדדים שלישיים לאתר ביצוע העבודות.
2. לבצע את העבודות בהתאם להוראות הבטיחות הקבועות בדין הישראלי ולנקוט את כל אמצעי הזהירות וכללי הזהירות החלים או המתחייבים על ביצוע עבודות מסוג העבודות נשוא ההסכם תוך דגש מיוחד כאמור כי העבודה מתבצעת במבנה אשר חלקו מאוכלס ומתנהלת בו פעילות באופן שוטף.
3. להקפיד לקיים מעבר להוראות הבטיחות כאמור, אחר הוראות הבטיחות שתקבע המועצה, מעת לעת ולדאוג לבטיחות מרבית במהלך ביצוע העבודה ומבלי שתהיה חובה על המועצה לקבוע הוראות בטיחות כאמור.
4. לבצע או לספק על חשבונו הוא, גידור, שמירה וכל אמצעי זהירות הנדרש לביטחוננו ולנוחיותו של הציבור במקום ביצוע העבודות או בכל מקום אחר שיידרש לכך ע"י המועצה ו/או ע"פ כל דין ו/או הוראות רשות מוסמכת כלשהי. אין באמור בסעיף קטן זה או בהוראה אחרת של ההסכם על נספחיו כדי לגרוע מזכויות המועצה לבצע במקום פעולות של גידור או שמירה מטעמה לפי שיקול דעתה.
5. לא להניח ו/או לאחסן כלים וחומרים אלא במקום שיוקצה לו למטרה זו ע"י המזמין



7. אחריות לנזקים

הקבלן מתחייב לא לגרום נזקים למבנים, נטיעות, שבילים ומדשאות, קווי ביוב, מים, חשמל וטלפון. מבלי לגרוע מאחריותו של הקבלן כאמור על הקבלן לקבל רשות מוקדמת מהמפקח עבור כל פעולת חפירה בשטח כדי למנוע פגיעה בצנרת תת-קרקעית, ולוודא לפני כל פעולה כאמור עם הגורמים המוסמכים את מיקום הקווים האמורים, ככל שאינם גלויים ושהינם גלויים.

האמור בסעיף 27 להסכם הממשלתי החל מהמילה "ובלבד" ועד סוף הסעיף ימחק.

8. הגשת חשבונות

הקבלן יגיש בסוף כל חודש קלנדרי, ולא יאוחר מהיום האחרון בחודש, אבל לא יותר מפעם אחת בחודש, חשבון חלקי המבוסס על לוח תשלומים או בהתאם לכמויות הביצוע בפועל באותו חודש. עם גמר העבודה הקבלן יגיש הקבלן חשבון סופי ומסכם עבור כל העבודות שבצע. בניגוד לאמור בחוזה הממשלתי לא ישלמו תשלומים כלשהם בגין חומרים באתר.

9. תנאי תשלום

המחירים הם סופיים. לא תשולם הצמדה כל שהיא למחירי היחידה בבניה.

ישולמו לקבלן בתנאי שוטף + 60 יום. הסכום המצטבר בחשבונות חלקיים לא יעלה על 90% מערך החשבון הכולל הסופי לפרויקט.

מכל תשלום בייניים ינוכה סך בגובה 5 אחוז כדמי עיכובן ואשר יוחזר לקבלן ללא ריבית והפרשי הצמדה בתשלום הסופי.

חשבון סופי מאושר ע"י המפקח ישולם לקבלן בתנאי שוטף + 90 יום (ובכפוף להגשת כל המסמכים הנדרשים לחשבון סופי ואישורם ע"י המפקח). מובהר כי מכרז זה ממומן על ידי גורם ממשלתי או אחר, כי אז ביצוע התשלומים לקבלן, מותנה בקבלת הכספים מהגוף המממן וכל דחייה בקבלת הכספים מהגוף המממן תביא לדחייה מקבילה בתשלומים לקבלן.

מובהר ומודגש שמכל חשבון שיגיש הקבלן תנכה המועצה דמי ניהול בשיעור של 4.5% בתוספת מע"מ מהיקף החשבון.

10. התחלת ביצוע העבודה

הקבלן מתחייב להתחיל בביצוע העבודות לא יאוחר משבעה ימים מתאריך קבלת צו להתחלת העבודות ולבצען בקצב סביר שישביע את רצון המפקח ועל פי לוח הזמנים שיקבע ע"י המפקח ולעניין זה לא יחול האמור בסעיף 11(1) להסכם הממשלתי.

עם מתן צו התחלת העבודה יפקיד הקבלן ערבות בנקאית לביצוע העבודות ולטיבן בסך של 10% (עשרה אחוזים) מסכום ההצעה שזכתה במכרז לפי נוסח שיאושר ע"י המזמין. הערבות תהיה בתוקף ל-60 יום לאחר מועד סיום ביצועה של כל העבודה בפועל, או תקופת ההתקשרות המוארכת, לפי העניין. ערבות זו תוחזר לקבלן עם וכנגד מסירת ערבות הבדק.

11. מועד סיום העבודות והשלמת המבנה



1. הקבלן מתחייב להשלים את העבודות תוך תקופה תוך עד ארבעה חודשים ממועד מתן הצו ולשביעות רצון המועצה. מסירה ראשונה בתוך גמר מניין 45 ימים קלנדאריים. ביצוע השלמות עד למסירה סופית ומלאה עד 55 ימים קלנדאריים.

2. הקבלן מצהיר כי ידוע לו כי המזמין עשוי להחליט לבצע את המבנה בשלבים ו/או בחלקים, ובמקרה כאמור יפרט כל צו התחלת עבודה שיינתן על ידי המזמין את חלק או שלב העבודה שעל הקבלן לבצע, לקבלן לא תהיה כל טענה ו/או תביעה במקרה בו יבוצע המבנה בשלבים ו/או בחלקים כאמור, והוא הביא אפשרות זו בחשבון בקביעת התמורה לביצוע המבנה לפי חוזה זה. מבלי לגרוע מכלליות האמור, המזמין יהיה רשאי לתת צו התחלת עבודה כללי למבנה, ולאחר מכן לתת לקבלן הוראות בדבר שלבי הביצוע של המבנה, המועדים להפסקות בביצוע, וכל הכרוך והקשור בכך, כאמור לעיל, והקבלן לא יהיה זכאי לכל תוספת בגין הוראות כאמור.

3. האמור בסעיף 30(ב) להסכם הממשלתי כמו גם בסעיף 44(2) ימחק.

4. במקום סעיפים 42(5) – (8) להסכם הממשלתי יבוא סעיף 42(5) זה: "בכל מקרה לא יהיה הקבלן זכאי לתוספת בגין התארכות תקופת העבודה, ולא יהיה זכאי להוצאות תקורה כלשהן, והתוספת בגין התארכות העבודה, גלומה בתשלום התמורה".

5. בסעיף 65(1) להסכם הממשלתי במקום המילה "מלחמה" יבוא "כח עליון" ובסוף הסעיף יתווסף "למען הסר ספק – סגר, מגיפת הקורונה, פעילות איבה, אינתיפאדה, גיוס מילואים, שביתות והשבתות, מחסור בחומרי בנין או בפועלים וכל כיו"ב – אינם בבחינת כח עליון".

6. בידי המועצה מלוא הסמכות על פי שיקול דעתה הבלעדי להאריך את מועד הביצוע לפרק זמן נוסף שהיקפו יקבע על ידה.

12. פיצויים מוערכים ומוסכמים מראש בגין איחורים

א. לא התחיל הקבלן בביצוע העבודה בתאריך המפורט בסעיף 10 דלעיל, יתרה בו המפקח וייתן לו ארכה של שבוע ימים נוספים להתחיל בעבודה. לא התחיל הקבלן בביצוע העבודה גם עד לתום תקופת הארכה הנ"ל או שהתחיל בעבודה, אבל לא ממשוך בה ו/או ממשוך בה בקצב שלא ישיע את רצון המתאם, רשאי המזמין לראות במחדלו זה של הקבלן הפרת חוזה, ונוסף על כל סעד אחר, רשאי המזמין לבטל את החוזה ולהחרים לטובתו הערבות שנתנה ע"י הקבלן להבטחת קיום החוזה מצדו, וזאת מבלי למסור כל הודעה נוספת, ומבלי שיהיה מחויב להוכיח האם נגרם לו נזק כלשהו בגלל פיגורו של הקבלן בהתחלת העבודה או ע"י הניהול הכושל של הקבלן את העבודה.

ב. אם למרות התחייבותו של הקבלן בסעיף 11 דלעיל, לא יסיים את ביצוע עבודות הפרויקט עד לתקופה הקבועה בסעיף 11 הנ"ל, ישלם הקבלן למזמין סך מוערך ומוסכם מראש של 2,000 ₪ לכל יום בו נמשך הפיגור מצד הקבלן בסיום העבודות, סעיף זה אינו בא לגרוע מתוקפו של סעיף 45 של המסמך הממשלתי.

13. אחריות הקבלן לנזקי גוף או רכוש

סעיפים 17 (2) ו-16 (5) שבהסכם הממשלתי אינם חלים והקבלן יישא בכל נזק הנובע מתפיסת מקום המבנה, השימוש בו והחזקתו לצורך ביצוע החוזה ו/או הנובע ע"י אי מעשה מצד המנהל, המפקח או באי כוחם. הקבלן יישא באחריות לשיפוי המזמין בנוגע לכל אחריות שתוטל עליו, אם תוטל, על המזמין



14. במקום סעיף 18 להסכם הממשלתי יבוא סעיף זה :

אחריות לנזקים

- א. מיום העמדת מקום ביצוע העבודות, כולו או מקצתו, לרשות הקבלן ועד למועד גמר ביצוע העבודות יהא הקבלן אחראי לשמירה ולהשגחה על חומרי העבודה והציוד אשר משמשים לביצוע העבודות ואשר יהיו מונחים במקום ביצוע העבודות מזמן לזמן.
- ב. הקבלן יהא אחראי לכל נזק או אובדן שייגרם למועצה ו/או לעובדי הקבלן ו/או לכל צד שלישי ו/או לרכושו של מי מהם במקום ביצוע העבודות, במתקנים שבסביבתו ובדרכי הגישה אליו כתוצאה ממעשה או מחדל של הקבלן ו/או מי מעובדיו ו/או קבלני המשנה מטעמו, במישרין או בעקיפין, במהלך ביצוע העבודות ו/או כתוצאה מהן.
- ג. הקבלן יישא באחריות לכל דרישה ו/או תביעה אשר תופנינה כלפי המועצה. מכל גורם שהוא, לרבות עובדי הקבלן, סוכנים, ספקים ו/או כל גורם אחר שהוא ומכוח כל דין שהוא בגין ו/או בקשר עם העבודות, לרבות בקשר עם ביצוע העבודות, הציוד אשר ישתמשו בו לביצוע העבודות, חומרי העבודה, העובדים ו/או קבלני המשנה המבצעים את העבודות; המועצה תהיה משוחררת מכל חבות או אחריות שהיא בגין ו/או בקשר לאמור לעיל.
- ד. בכל מקרה שהמועצה תחויב בתשלום פיצויים ו/או הוצאות ו/או כל תשלום אחר בקשר לדרישה ו/או תביעה כאמור בס"ק (א) לעיל, מתחייב בזה הקבלן לשלם כל סכום כזה למועצה מיד עם דרישה, או לשפות את המועצה, בגין כל סכום כאמור אשר ישולם על ידי המועצה, עבור או במקום הקבלן, והכל בתוספת הפרשי הצמדה מיום התשלום על ידי המועצה ועד ליום השיפוי.
- ה. כל סכום אשר ישולם על ידי המועצה במקום או עבור הקבלן לפי הסכם זה יראוהו כחוב מגיע למועצה מהקבלן לפי הסכם זה.
- ו. מבלי לגרוע מהאמור בס"ק (ד) ו-(ה) לעיל, תהא המועצה רשאית לנכות כל סכום כאמור בס"ק אלה מכל תשלום או סכום שיגיע ממנה לקבלן.
- ז. מוסכם במפורש, שהקבלן אחראי לכל הפגמים, המגרעות והליקויים שיתגלו בחומרים ובמוצרים שהשתמש בהם לביצוע העבודה, אף אם החומרים או המוצרים האלה עמדו בבדיקות התקנים הישראלים, מפרטי מכון התקנים או תקנים זרים שאושרו על ידי המפקח.
- ח. מקום שניתנת אחריות לחומר או למוצר, הנדרשים לביצוע העבודות, חייב הקבלן לקבל מהיצרן או הספק של אותו חומר או מוצר תעודת אחריות מתאימה, ולמסרו למפקח.

15. ביטוח

מבלי לגרוע מהתחייבות הקבלן על פי דין ועל פי הסכם זה הוראות הביטוח אשר יחולו על הקבלן מפורטות בנספחים א', א'1, א'2 המצורפים להסכם זה ומהווים חלק בלתי נפרד ממנו.

16. במידה ולמרות התחייבותו של הקבלן לפי סעיף 35 של המסמך הממשלתי להשתמש אך ורק בחומרי בניה ממין מעולה, תראה הבדיקה המעבדתית כי אין החומר עונה לדרישות התקן הישראלי ו/או לדרישות התקן הנדרש במפרט הטכני, או שאינם מהמין המשובח ביותר כנוצר בסעיף 35 כנ"ל, יהיה המזמין זכאי, בלי לפגוע בזכותו לכל סעד נוסף - לדרוש את הרחקת החומר מאתר הבניה, או לנכות



משכר החוזה סכום מתאים אשר לדעת המתאם יש לנכותו, בהתאם לשיעור בו ייפול לפי דעתו טיב החומר מדרישת התקן או מהטיב הנדרש לפי דעתו, קביעת המתאם בנדון אינה ניתנת לערעור.

17. הקבלן יתקין על חשבונו נקודת מים ככל הנדרש כולל התחברות לנקודה קיימת במרחק כלשהו מהאתר. אם מכל סיבה שהיא תפסק אספקת המים מהרשת האזורית, ההוצאות בגין אחזקת רשת המים הזמנית ופרוקה עם סיום העבודה חלות על הקבלן.

18. הקבלן יישא בהוצאות התשלום בעד צריכת המים והחשמל לצרכי בנייה, וכל שימוש אחר במסגרת בצוע העבודות.

19. בסעיף 27 בשורות 5 עד 9 ימחק המשפט "ובלבד שהקבלן...בכל דרך אחרת".

20. בסעיף 29(2) להסכם הממשלתי במקום "על חשבון המזמין" יבוא "על חשבון הקבלן".

21. לאחר סעיף 29(2) יבוא:

(3): העברת חפצים כאמור תעשה על אחריותו המלאה והבלעדית של הקבלן ועל חשבונו והוא ישא

בכל נזק שיגרם לכל צד בגין העברת החפץ האמור".

22. הקבלן יישא בהוצאות התשלום בעד בדיקות מעבדתיות של חומרי הבניה לרבות מוצרי גמר שייקבע ע"י

המתאם. הקבלן מיפה בזה את כוחו של המזמין לחתום הסכמים עם הרשויות המוסמכות לביצוע

אספקת המים והבדיקות המעבדתיות הנזכרים לעיל, לשלם לרשויות אלו את התמורה בעד שירותיהן

כנ"ל ולגבות התמורה מכל סכום שיגיע לקבלן. אין סעיף זה גורע מהתחייבותו של הקבלן לבצע בעצמו

את התשלומים הנ"ל.

23. בסעיפים 1(48) ו-3(3) ימחק המשפט האחרון המתחיל במילים "או שהכמות".

24. סעיף 49 – הסעיף יימחק.

25. **פגמים וחקירת סיבותיהם**

א. בסעיף 1(55) להסכם הממשלתי לאחר המילים "של החוזה" יש להוסיף: "או תקופה ארוכה יותר ביחס

לעבודות שונות אשר לגביהן נקבעה תקופה כאמור בחוק המכר (דירות) התשל"ג-1973, על תיקונו וכן ככל

שהמדובר בפריטים או מוצרים לגביהם ישנה אחריות ארוכה יותר על ידי יצרן, משווק, מתקין וכל כיו"ב".

ב. בנוסף, תוסף פסקה (5) בסעיף 55 – "בכל מקרה של מחלוקת בין שני קבלנים, או יותר, בשאלת

האחריות לליקויים בעבודות ובמבנה, יכריע המפקח והכרעתו תהיה סופית".

ג. סעיף 56 של ההסכם הממשלתי יתוקן כדלהלן:

לאחר המילים: "היה הפגם כזה שהקבלן אחראי לו לפי החוזה, יחולו הוצאות החקירה על הקבלן וכן

יהא הקבלן חייב לתקן על חשבונו הוא את הפגם וכל הכרוך בו", יש להוסיף: "או להרוס את העבודה

הפגומה תום 48 שעות מקבלת הוראה לכך ע"י ב"כ המזמין. אם לא יעשה כן, רשאי המזמין לעשות את

העבודה על חשבונו של הקבלן. אם הפגם אינו ניתן לתיקון, או לא ניתן להחליף העבודה בעבודה חדשה,

יהיה הקבלן חייב בתשלום פיצויים למזמין.

אולם, המתאם רשאי להסכים על פי שיקול דעתו הבלעדי, להשאתה של העבודה הלקויה כנ"ל, נגד

הפחתה מתאימה במחיר כפי שהוא יקבע, והפחתה זו תהיה סופית ומחייבת את הקבלן".

26. **סילוק שכר החוזה**

סעיף 60 של המסמך הממשלתי יתוקן כדלהלן:



לאחר המילים: "להנחת דעתה של הממשלה ובנוסף שנקבע על ידה" יש להוסיף: כמו כן תצורף לחשבון הסופי הצהרה בכתב, החתומה על ידי הקבלן המצהירה שהחשבון כולל את כל התמורה המגיעה לקבלן בעד כל העבודה שנעשתה על ידו בהקשר לחוזה וכי אין לו, ולא תהיינה לו יותר כל תביעות שהן מהמועצה מלבד הסכום הסופי של החשבון, פיקדון הערבות והסכומים שעוכבו, בניכוי התקבולים שנתקבלו על ידו לפני כן, הן בחומר והן במזומנים. המילים "וכן הצהרה על חיסול כל תביעותיו" תמחקנה.

27. הוסכם בין הצדדים כי כל חשבון סופי או חשבון אחר ששולם לקבלן לא ישחרר אותו בשום אופן מאחריות בעד רמאות, השתמטות או סטייה במזיד, מהחובה או מהדרישות הנובעות מהתכניות, המפרטים וכתב הכמויות. הקבלן יישאר אחראי בעד כל מעשה רמאות, השתמטות או סטייה במזיד, בין שמעשה כזה נתגלה על ידיו הוא על ידי עובדיו, קבלני משנה או על ידי כל אדם אחר העובד או עבד בשבילו ו/או היה כפוף להוראותיו בעבודה.

28. סילוק יד הקבלן והפסקת עבודה במקרים מסוימים

סעיף 63 של ההסכם הממשלתי יתוקן על ידי הוספת תניות כדלהלן:

א. בהיותו חברה רשומה, ניתן כנגדו צו לפירוק זמני או צו להקפאת הליכים, או צו כיוצא באלו והצו כאמור לא בוטל בתוך 30 יום, או אם הקבלן יקבל החלטה בעלת תוקף לחיסול העסקים, בין בכפיה ובין בהשגחת בית דין, ובין ברצונו, הטוב או –

ב. בהיותו אדם בודד, שותפות או חברה רשומה, תבוצע נגדו הוצאה לפועל או עיקול של תשלום בהתאם לחוזה הנוכחי על ידי כל נושים שהם של הקבלן, או באם הקבלן ימסור, יתחייב או ישעבד את החוזה הנוכחי או כל תשלום שהוא שיכול להגיע לו לפי החוזה הזה, או –

ג. יתירש או ימאן מלקיים ולבצע כל פעולה, עניין או דבר הנובעים מהחוזה הזה הטעונים קיום מצד הקבלן, תוך שלושה ימים שלמים מקבלת הודעה בכתב הדורשת מהקבלן שימלא או יקיים אותה, או –

ד. ישתמש לשם ביצוע העבודה בחומרים או בעבודה גרוועים, או –

ה. לא יגלה לדעת ב"כ המזמין חריצות מספקת או לא יראה התקדמות מספיקה כדי שהעבודה תיגמר תוך תקופת הזמן שהוסכם עליה, או לא ימשיך בעבודתו באופן המפורט להלן, ושבה הוא נדרש לעשות כן, או –

ו. יפסיק את העבודה במקרה של בוררות בלי הסכמתו של המתאם.

ז. בידי המועצה מלוא שיקול הדעת להעביר יתרת העבודות שטרם בוצעו לקבלן אחר במקום הקבלן. לצורך מימון ביצוע השלמת העבודות ישמשו יתרת התשלומים שטרם שולמו לקבלן כמו גם הערבות הבנקאית שתימסר למזמין כערבות ביצוע במסגרת מכרז זה. הקבלן מצהיר בזה כי במקרה בו תפעל המועצה על פי הסמכות המוקנית לה בסעיף זה הרי שאין לו ולא יהיו לו כל טענות או תביעות כנגדה על רקע זה.

29. בהסכם הממשלתי ימחק האמור בסיפת סעיף 46(6)(א) החל מהמילים: "אם יוכיח הקבלן" וכן ימחק ס"ק 46(6)(ב).

30. בסעיף 64 יימחק המשפט המתחיל במילים "בכל מקרה" ומסתיים במילים "התקשר המזמין".

31. הגדרה

כל מקום בו מוזכר אישור או הסכמה, הכוונה היא לאישור או הסכמה שנתנו בכתב ואך ורק בכתב.



32. הוצאות החוזה

הוצאות עריכתו, הדפסתו, שכפולו וכן ביולו של החוזה חלים על הקבלן והוא מתחייב בזה לשלם התמורה למזמין או לכל מי שהזמין יצווה לפי דרישתו הראשונה.

33. שילוט האתר

שילוט זמני במהלך ביצוע: הקבלן יספק ויתקין באתר על חשבונו שלט במידות 400/300 ס"מ בהתאם לפורמט שיוספק ע"י המועצה. השלט יהיה מפח צבוע עם מסגרת קשיחה ויותקן ע"ג 2 עמודי פלדה מגולוונים בקוטר 3" מבוטנים באדמה.

34. אישור והעסקת קבלני משנה (להלן "קבלן משנה")

על הקבלן לקבל אישור בכתב ומראש מהמפקח על כל קבלני המשנה שיועסקו על ידו בעבודה זאת. המזמין שומר לעצמו את הזכות לפסול כל קבלן משנה שיגיש הקבלן לאישורו וזאת מבלי להידרש להסבר כלשהוא. בסעיף 3(2) להסכם הממשלתי תמחק הסיפא החל במילים "הודיע הקבלן".

הקבלן אינו רשאי להעביר את העבודות בכללותן או חלקים נכבדים מהעבודות לקבלן משנה כלשהוא, אלא בהסכמה בכתב ומראש של המועצה וזאת אף על פי ולמרות שהקבלן יהיה בכל מקרה הישות המשפטית היחידה בכל הנוגע לחוזה זה.

מודגש בזאת כי ככל שתינתן הסכמת המועצה לביצוע חלק מהעבודות ע"י קבלן משנה כלשהוא, יידרש קבלן המשנה לעמוד בכל תנאי הסף שהוגדרו לביצוע העבודות כולל רישום בפנקס הקבלנים בסיווג ובקטגוריה המוגדרים, ניסיון מוכח וכל תנאי אחר הנדרש בחוזה זה ו/או בתנאים המיוחדים המצורפים לו.

קבלן משנה שיאושר ע"י המזמין לא יהיה רשאי בכל מקרה להעביר את העבודה במישרין או בעקיפין לקבלן אחר גם אם הנ"ל יעמוד בכל תנאי הסף.

מודגש בזאת כי בכל מקרה יהיה מנהל העבודה המוסמך הקבוע באתר רשום כעובד עבור הקבלן ו/או שותף ו/או בעל השליטה בחברה.

מסירת עבודות שונות על ידי הקבלן לקבלני משנה לא תגרע מאחריותו והתחייבויותיו המלאים של הקבלן הן על פי הוראות ההסכם ועל פי כל דין.

המזמין לא יישא באחריות מכל סוג שהוא כלפי עובדי הקבלן, קבלני משנה ועובדיהם וצד ג'.

הקבלן יישא באחריות לשיפוי המזמין בנוגע לכל אחריות שתוטל, אם תוטל, על המזמין, מנזק שייגרם מביצוע ועקב ביצוע העבודה או במהלכה על ידי הקבלן, עובדיו, שולחיו, קבלני המשנה ועובדיהם וכל גורם אחר מטעם הקבלן.

35. גמר העבודה ומסירת המבנה

מבלי לפגוע בכל האמור בחוזה הממשלתי בנידון, עם גמר העבודה יודיע הקבלן למפקח בכתב, והלה יקבע מועד לקבלת המבנה בהשתתפות נציגי המזמין וכל המתכננים והיועצים. בקבלה הנ"ל ייבדק המבנה ותרשם רשימת התיקונים וההשלמות במידה ויהיה צורך.

עם השלמת כל התיקונים ברשימה הנ"ל לשביעות רצון המפקח והאדריכל יוציא המפקח תעודה לגמר העבודה. במידה והקבלן יתקשר עם ספקים לרכישת ציוד ו/או כל חומר אחר, שבגיננו תימסר תעודת אחריות (להלן: "הספקים") - אלה יישאו תעודות אחריות. אין בתעודות אלה, כדי להסיר אחריות מהקבלן והקבלן



יהא אחראי לכל פגם ו/או נזק ו/או קלקול ו/או אי התאמה. למען הסר ספק, מובהר כי בין הספק לבין הקבלן לא תהא זיקה משפטית ויריבות ישירה בכל הנוגע להתחייבויות הקבלן עפ"י הסכם זה.

36. שנת אחריות

מבלי לגרוע כאמור בסעיף 55 להסכם הממשלתי, לרבות התיקונים לעיל, הקבלן אחראי לביצוע כל התיקונים הדרושים עקב פגמים שיתגלו תוך 15 חודש מיום הוצאת תעודת הגמר וקבלת המבנה ע"י המזמין לאחר תיקון כל הליקויים (לכל מקטע בנפרד) בו או עפ"י תקן לפי התקופה הארוכה יותר או תקופה אחרת שנקבעה במפרטים או בתנאים המיוחדים. 30 יום לפני גמר שנת האחריות יפגשו נציגי הקבלן המפקח והמזמין ויקבעו רשימת תיקונים לגמר שנת האחריות. במקרה של סתירה או אי התאמה בין האמור בסעיף זה ובין האמור בחוזה הממשלתי הסטנדרטי לבין האמור במפרט הטכני המיוחד, יחול הנוסח המטיב עם המועצה. להבטחת ביצוע התיקונים הנ"ל, ימסור הקבלן כנגד וכתנאי לקבלת התשלום האחרון והחזרת ערבות הביצוע, ערבות בנקאית בסך 5% משכר החוזה (כולל המע"מ). הערבות תהא צמודה למדד, בנוסח שבנספח ג' להלן ותוקפה יהיה לפחות 90 יום לאחר תום תקופת הבדק כולה לפי חוזה זה.

חתימת המזמין

חתימת הקבלן



תנאים כלליים

1. תיאור העבודה

במסגרת מכרז / חוזה זה יבוצעו עבודות בנייה.

2. היקף המפרט

המפרט מהווה השלמה לתכניות, ואין הכרח כי כל עבודה המתוארת בתכניות תמצא את ביטוייה הנוסף במפרט.

3. מפרטים

המפרט הכללי לעבודות בנין, המפרט המיוחד והתקנים הישראלים המתאימים מהווים חלק בלתי נפרד ממכרז / חוזה זה.

המפרט, התכניות וכתב הכמויות מהווים יחידה, ומשלימים אלו את אלו. אין זה מן ההכרח שפרט זה או אחר יופיע או יסומן בכל המסמכים. סימונו או הופעתו במסמך אחד יחשבו כאילו הופיע בכל המסמכים יחד.

בכל מקרה של סתירה ו/או אי התאמה ו/או דו-משמעות בין התיאורים והדרישות שבמסמכים השונים, חייב הקבלן להסב תשומת לבו של המהנדס לפני הגשת הצעה ו/או ביצועה של עבודה כלשהיא, ולקבל הוראות המהנדס בכתב כיצד לנהוג. מבחינת הדרישות הטכניות ו/או אופן המדידה והתשלום, תהיה עדיפות המסמכים כדלקמן: תכניות, כתב כמויות, מפרט מיוחד, מפרט כללי - המוקדם עדיף על המאוחר.

4. מקום המבנה ותנאיו

מקום העבודות מסומן בתכניות המצורפות. בהגישו את הצעתו מאשר הקבלן כי ביקר במקום, בדק באופן יסודי את כל הפרטיים הנוגעים לביצוע העבודות, הן במגרש, בגישה אליו, באספקת מים וחשמל, סוג קרקע, מקור החומרים, וכל יתר התנאים המשפיעים על עבודת הקבלן בשטח. בכל המחירים שהציע הקבלן כלולות כל ההוצאות הנובעות מהתנאים האמורים לעיל.

5. הגנה בפני גשמים

הקבלן ינקוט על חשבונו לפי דרישת המפקח ולשביעות רצונו בכל האמצעים הדרושים (כולל סידור תעלות ניקוז), להגנת שטחי העבודה והמחסנים בפני גשמים ושיטפונות.

6. מים וחשמל

המים והחשמל הדרושים לביצוע העבודה, יסופקו על ידי הקבלן, על חשבונו, וכן ההתחברות אל מקורות המים והחשמל והתאמתם למקום העבודה ייעשה על חשבון הקבלן, תוך תאום מוקדם עם המפקח.

7. מניעת נזקים והפרעות

על הקבלן לאחוז בכל האמצעים כדי להימנע מגרימת נזקים למתקנים הקיימים, לדרכים ולציוד, לעצים קיימים, לקוי חשמל, טלפון, מים, ביוב, וכו', ולבצע את עבודותיו תוך שיתוף פעולה והתאמה מלאה עם המפקח ועם כל יתר הגורמים הנוגעים בדבר. על הקבלן לאחוז בכל האמצעים



כדי שלא לגרום להפרעות כלשהן לגופו של כל אדם ע"י העבודות שתבוצענה ו/או כתוצאה מהן. במקרה של גרימת נזק הוא ישא באחריות מלאה לכל נזק שייגרם בהתאם לתנאי החוזה.

8. תאום עם גורמים אחרים

- א. הקבלן מתחייב לבצע את העבודה תוך תאום ושיתוף פעולה עם כל הרשויות והגורמים הנוגעים בדבר.
- ב. הקבלן מתחייב לבצע את עבודותיו תוך התחשבות מכסימלית בצרכי העבודה או חיים סדירים המתנהלים במקום, ולעשות כמיטב יכולתו על מנת למנוע תקלות והפרעות מכל סוג שהוא.
- ג. הקבלן מתחייב לתאם עבודתו עם קבלנים אחרים העשויים לעבוד במקום, לרבות שלבי עבודה, לוחות זמנים. לא תוכר כל תביעה עקב תקלה הנובעת מאי תאום עם המבצעים האחרים והקבלן יהיה אחראי לטיב העבודה וללוח הזמנים הנדרשים בחוזה.

9. רישיונות ואישורים

לפני תחילת ביצוע העבודה, ימציא הקבלן לפי הצורך, למנהל ולמפקח את כל הרישיונות והאישורים לביצוע העבודה לפי התכניות. לצורך זה מתחייב המזמין לספק לקבלן שלשה סטים של תכניות והקבלן מתחייב לטפל בכל הדרוש להשגת הרישיונות הנ"ל. הקבלן מתחייב לשלם לרשויות את כל ההוצאות וערבויות הדרושות לצורך קבלת הרישיונות. תשלומים אלה יהיו על חשבונו ולא ישולם לו עבורם. כוונת המילה רשויות בסעיף זה הינה מועצה מקומית, משרדי הממשלה, חב' חשמל, חב' התקשורת, חב' בזק, ק.ק.ל., רשויות אזוריות ומקומיות על כל החלטותיהם, מע"צ, משטרה, מקורות, רשויות הניקוז וכו'. לרבות כרית חומר ותשלום עבור הכרייה, מעברים בכבישים, התחברות למים, חשמל וכדומה.

10. מתקנים תת-קרקעיים

תשומת לב הקבלן מופנית לסעיפים 002 ו-510212 במפרט הכללי. על הקבלן לברר ברשויות ואצל הגורמים השונים אשר עשויים להיות להם מתקנים תת-קרקעיים כגון חברת "בזק", חברת חשמל, מקורות, מחלקת הביוב והמים של הרשות המקומית אם והיכן קיימים בשטח מתקנים כאלה.

חובת הקבלן לקבל אישורי חפירה מהרשויות לפני תחילת ביצוע העבודה. גילוי המתקנים התת-קרקעיים ו/או העבודה בקרבתם ייעשו בכפיפות מלאה לדרישות הסעיפים הנ"ל במפרט הכללי ולהוראות המפקח והרשויות הנוגעות בדבר.

כל נזק שייגרם למתקנים אלה, יחול על אחריותו ועל חשבונו של הקבלן. לא ישולם בנפרד עבור הטיפול עם הרשויות והגורמים ועבור נקיטת האמצעים הנדרשים להבטחת שלמות המתקנים התת-קרקעיים והעיליים (לרבות חפירה בידיים) וההוצאות עבור כל אלה תחשבנה ככלולות במחירי היחידה שבכתב הכמויות.

11. מדידה וסימון

- א. לפני תחילת ביצוע העבודה ימסרו לקבלן הנחיות לסימון ונקודת קבע לביצוע העבודה. על הקבלן לאחוז בכל האמצעים הדרושים להבטחת נקודות הקבע לשביעות רצון המפקח.



- ב. כל המדידות והסימון וכן חידוש הסימונים וביקורת הרומים אשר ידרשו במשך כל זמן ביצוע העבודה, יעשו ע"י מודד מוסמך מטעם הקבלן ועל חשבונו.
- ג. לקבלן לא תהיינה תביעות כספיות או אחרות מכל מין וסוג עקב טעויות, חוסרים ו/או אי-התאמות שיתגלו בכתב הכמויות.
- ד. הקבלן לבדו ישא בכל האחריות לדיוק המדידות והסימון. כל שגיאה, סטיה או אי התאמה בביצוע שייגרמו עקב המדידה יתוקנו ע"י הקבלן על חשבונו לשביעות רצון המפקח.
- ה. לפני סיום העבודה על הקבלן לחדש את נקודות הקבע שנמסרו לו ע"י המזמין.
- ו. בסיום העבודה יספק הקבלן תכניות "AS MADE" מבוצעות ע"י מודד רשוי ויהו תנאי לאישורו של החשבון הסופי. המפקח רשאי לדרוש ביצוע של תכניות עדות נוספות גם במהלך הביצוע ובכל עת שימצא לנכון לצורך שימור מידע ועל פי שיקוליו הבלעדיים, תכניות העדות יחתמו על ידי מודד מוסמך.

12. ניהול יומן

הקבלן ינהל יומן עבודה ב-3 עותקים, בו ירשמו מהלך העבודה וכן הערות הנוגעות לעבודה, הנראות לאחד הצדדים כראויות לציון.

13. בדיקות

הוצאות בדיקת חומרים ועבודות, בהתאם לדרישות המפרט הטכני והמפקח באתר, יחולו על חשבונו הבלעדי של הקבלן. הקבלן יביא לאישור המפקח את שם המבדקה. המזמין רשאי אך לא חייב להזמין ביצוע של הבדיקות בעצמו ולחייב את הקבלן בעלות ביצוען, בכל מקרה של בדיקה חוזרת יחולו העלויות על הקבלן.

14. אספקת ציוד, מתקנים וחומרים

הקבלן מתחייב לספק על חשבונו הוא את כל הציוד, המתקנים, החומרים והדברים האחרים הדרושים לביצוע יעיל של העבודות בקצב הנדרש. מוסכם במפורש, שהקבלן אחראי לכל הפגמים, המגרעות והליקויים שיתגלו בחומרים ובמוצרים שהשתמש בהם לביצוע העבודה, אף אם החומרים או המוצרים האלה עמדו בבדיקות התקנים הישראליים, מפרטי מכון התקנים או תקנים זרים שאושרו על ידי המפקח. מקום שניתנת אחריות לחומר או למוצר, הנדרשים לביצוע העבודות, חייב הקבלן לקבל מהיצרן או הספק של אותו חומר או מוצר תעודת אחריות מתאימה, ולמסרו למפקח.

15. גידור

על הקבלן להקים על חשבונו גדרות, מחיצות ושערים סביב העבודות להגנה על בני אדם ורכוש, הכל בהתאם לחוקי הבטיחות ותקנות משרד העבודה. בגמר העבודה יפורקו הנ"ל ע"י הקבלן ויישארו בבעלותו. מוסכם כי הקבלן לא יהיה זכאי לתשלום בגין רכיבים אלו ועליו להביא בחשבון ההוצאות האמורות במסגרת הצעתו.

16. תקופת הביצוע

הקבלן מתחייב לסיים את העבודה ולמסרה למפקח במצב נקי ומסודר, לא יאוחר מאשר בתום 45 ימים קלנדריים ממועד תחילת העבודה או במועד אחר כפי שיסוכם במ"מ בין המזמין לקבלן.

שם הקבלן וחתימתו



נספח א' – נספח ביטוח

המזמין בנספח ביטוח זה הינו; **מועצה אזורית שפיר** ו/או הישובים בתחום השיפוט של המועצה ו/או תאגידים עירוניים של המועצה ו/או גופי סמך של המועצה ו/או מוסדות חינוך ו/או גופים קשורים למועצה ו/או משרדי ממשלה גופים המממנים את העבודות ו/או חלקן.

1. מבלי לגרוע מהתחייבויות הקבלן על פי הסכם זה או כל פי דין, על הקבלן לערוך ולקיים בחברת ביטוח מורשית כדין, את הביטוחים אשר יפורטו להלן ובאישורי קיום הביטוחים המצורפים ומסומנים **כנספחים א'1-2** (להלן: "אישורי הביטוח") אשר מהווים חלק בלתי נפרד מהסכם זה, למשך תקופת ביצוע העבודות ולרבות תקופת תחזוקה, ולגבי ביטוחי אחריות מקצועית וחבות מוצר למשך כל תקופת אחריות הקבלן על פי דין.
2. **ביטוח עבודות קבלניות** (להלן: "ביטוח העבודות" ו- "הפוליסה")
 - 2.1 הפוליסה תערך במתכונת כל הסיכונים, תכלול תקופת תחזוקה מורחבת של 12 חודשים ותקופת הרצה של 30 ימים לפחות.
 - 2.2 שם המבוטח בפוליסה יכלול את המזמין, הקבלן, וקבלני משנה מכל דרגה וכן את המפקח ומנהל הפרויקט (למעט אחריותם המקצועית).
 - 2.3 הפוליסה תכלול את שלוש פרקי הביטוח כלהלן:
 - 2.3.1 פרק א' - פרק ביטוח רכוש לביטוח אובדן או נזק לעבודות; סכום הביטוח יכלול את שווי העבודות במלוא ערכן בתוספת מע"מ כחוק, חומרים וציוד.
 - 2.3.2 פרק ב' - פרק לביטוח אחריות כלפי צד שלישי.
 - 2.3.3 פרק ג' - פרק לביטוח חבות מעבידים.
 - 2.4 אם ביטוח העבודות הקבלניות יוסדר באמצעות "פוליסה הצהרתית", תכלול פוליסה זו (בפרקים ב' ו-ג' לה) גבולות אחריות ספציפיים לעבודות נשוא הסכם זה.
 - 2.5 הפוליסה תערך למשך תקופת ביצוע העבודות - החל מיום העמדת אתר העבודה לרשות הקבלן או כניסתו לאתר ו/או הכנסתו לאתר רכוש כלשהו (לפי המוקדם), למשך כל תקופת ביצוע העבודות ועד המסירה המלאה של כל חלקי העבודות.
 - 2.6 היה ובמהלך תקופת ביצוע העבודות יחולו שינויים בערכו של הפרויקט מכל סיבה שהיא, על הקבלן חלה החובה לעדכן את סכום הביטוח מיידית ולמסור למזמין אישור המבטח על ביצוע בעדכון כאמור.
 - 2.7 לבקשת המזמין ימסור הקבלן למזמין העתק הפוליסה לביטוח העבודות (כולל סקר ומפרט יועץ, אם נערכו). הקבלן רשאי למסור למזמין את העתק הפוליסה במחיקת מידע עסקי חסוי ואשר אינו רלוונטי.
3. **ביטוח אחריות מקצועית בגבול אחריות משולב עם ביטוח אחריות המוצר**; פוליסה לביטוח חבות הקבלן על פי דין בשל תביעה או דרישה אשר הוגשה לראשונה בתקופת הביטוח, בגין מעשה ו/או מחדל מצד הקבלן ו/או הבאים מטעמו בקשר לפעילותו על פי הסכם זה. הפוליסה תכלול תאריך רטרואקטיבי אשר לא יהיה מאוחר למועד חתימת ההסכם.
4. **ביטוח חבות מוצר בגבול אחריות משולב עם ביטוח אחריות מקצועית**; הפוליסה תכלול הרחב שיפוי לטובת המזמין בגין פעילות הקבלן ו/או מי מטעמו. הפוליסה תכלול תאריך רטרואקטיבי אשר לא יהיה מאוחר למועד תחילת פעילות הקבלן ו/או מי מהבאים מטעמו באתר.
5. גבולות האחריות בפוליסות שלעיל יהיו למקרה ולתקופת הביטוח וכמפורט להלן: בפוליסה לביטוח עבודות קבלניות, פרק ב' אחריות כלפי צד שלישי 4,000,000 ₪, בפרק ג' ביטוח אחריות מעבידים - כפי הרשום בפוליסה של הקבלן, בפוליסה לביטוח אחריות המוצר בגבול אחריות משולב עם ביטוח אחריות מקצועית 2,000,000 ₪.
6. בגין פוליסות הביטוח שלעיל יחולו ההוראות הבאות:
 - 6.1 הוראה לפיה הפוליסה קודמת וראשונית לביטוחי המזמין והבאים מטעם המזמין, המפקח, ומנהל הפרויקט וכי המבטח מוותר על כל טענה ו/או תביעה לשיתוף בביטוחיהם.
 - 6.2 הוראה לפיה אי קיום תנאי פוליסות הביטוח בתום לב לא יגרע מזכויות המזמין על פיהן.
 - 6.3 הוראה לפיה חריג רשלנות רבתי, ככל שקיים, יבוטל/בטל ולא יהיה בכך כדי לגרוע מזכויות המבטח וחובות המבוטח על פי חוק חוזה הביטוח, התשמ"א - 1981.
 - 6.4 הוראה לפיה שינוי לרעה או ביטול של מי מביטוחי המבוטח, לא ייכנס לתוקף אלא 60 יום לאחר משלוח הודעה של המבטח למזמין בדבר השינוי לרעה או הביטול.
 - 6.5 סעיף בדבר וויתור על זכות התחלוף כלפי המזמין והבאים מטעם המזמין, המפקח ומנהל הפרויקט ובלבד שוויתור כאמור לא יחול כלפי אדם שגרם לנזק בזדון.
 - 6.6 הביטוחים יכללו כיסוי זיהום פתאומי תאונתי ובלתי צפוי.
 - 6.7 נוסחי הפוליסות לא יפחתו מנוסח הביטוחים הידוע כנוסח "ביט" (למעט ביטוח אחריות מקצועית).



7. בנוסף לאמור לעיל על הקבלן לערוך, בעצמו או באמצעות מי מטעמו, את הביטוחים כמפורט להלן:
 - 7.1 ביטוח חובה על פי פקודת ביטוח רכב מנועי [נוסח חדש], התש"ל - 1970 (להלן: "ביטוח חובה") עקב שימוש בכלי רכב.
 - 7.2 ביטוח אחריות כלפי צד שלישי (רכוש) עקב שימוש בכלי רכב ו/או בכלי ציוד מכני הנדסי (להלן: "כלי צמ"ה") החייבים בביטוח חובה וכן ביטוח אחריות כלפי צד שלישי (רכוש וגוף) בגין כלי רכב ו/או כלי צמ"ה אשר אינם חייבים בביטוח חובה.
 - 7.3 ביטוח רכוש (ביטוח מקיף ו/או על בסיס "אש מורחב" ו/או במתכונת "כל הסיכונים" לכלי צמ"ה) הכולל בין היתר, כיסוי מפני רעידת אדמה ונזקי טבע, פרעות ושבתות, גניבה ופריצה, לכל רכוש/ציוד (וכולל כלי רכב ו/או צמ"ה) המובא לאתר העבודות במסגרת העבודות ו/או משמש לעבודות ואשר לא נועד להיות חלק בלתי נפרד מהעבודות. הביטוח (למעט ביטוח מקיף) יכלול סעיף בדבר וויתור על זכות התחלוף כלפי המזמין והבאים מטעם המזמין, המפקח ומנהל הפרויקט ובלבד שוויתור כאמור לא יחול כלפי אדם שגרם לנזק בזדון.
8. הקבלן פוטר בזאת, בשמו ובשם מי מטעמו, את המזמין ואת מי מהבאים מטעם המזמין, את המפקח ומנהל הפרויקט, מאחריות לכל אבדן או לנזק אשר יגרמו לרכוש/ציוד מכל סוג המובא על ידי הקבלן ו/או מי מטעם הקבלן במסגרת העבודות ו/או משמש לעבודות (לרבות כלי רכב וצמ"ה) ולקבלן לא תהא כל טענה או דרישה כלפי מי מהאמורים לעיל בגין נזק כאמור. הפטור מאחריות לא יחול לטובת אדם שגרם לנזק בזדון.
9. על הקבלן להמציא לידי המזמין, לא יאוחר מ- 14 ימים לפני מועד החתימה על ההסכם וכתנאי לחתימת המזמין על ההסכם, אישור קיום ביטוחים עבודות קבלניות (להלן: "אישור קיום ביטוח עבודות קבלניות") המצורף **כנספת א'1** ואישור קיום ביטוחים (להלן: "אישור קיום ביטוחי הקבלן") המצורף **כנספת א'2** תחומים על ידי חברת הביטוח.
10. 7 ימים לפני מועד תום תקופת ביטוחי הקבלן, על הקבלן להפקיד בידי המזמין, את אישור הביטוח בגין הארכת תוקף הביטוחים על פיו לתקופה נוספת וזאת למשך כל תקופת ההתקשרות או למשך תקופה ארוכה יותר כמפורט בסעיף 1 שלעיל.
11. המזמין רשאי לבדוק את אישור הביטוח ועל הקבלן להמציא אישור ביטוח מעודכן כפי הנדרש על מנת להתאים את הביטוחים להתחייבות הקבלן על פי הסכם זה. אין בבדיקת אישורי הביטוח (או אי בדיקתם) כדי לפטור את הקבלן מהתחייבויותיו על פי הסכם זה על פי דין. מוסכם כי קביעת הביטוחים, טיב הביטוחים וגבולות האחריות הינה בבחינת דרישת מינימום המוטלת על הקבלן והקבלן מנוע מלהעלות כל טענה כלפי המזמין או מי מטעם המזמין בקשר לביטוחים.
12. בכל פעם שמבטח הקבלן יודיע למזמין, על ביטול/שינוי לרעה בביטוחי הקבלן, מתחייב הקבלן לערוך את אותו ביטוח מחדש ולהמציא אישור קיום ביטוחים מעודכן לפני מועד הביטול או השינוי כאמור. תשלום דמי ביטוח ונשיאה בהשתתפויות העצמיות הנקובות בביטוחים כאמור לעיל הינם באחריות הקבלן.
13. מובהר כי אישורי הביטוח המצורפים להסכם זה מנוסחים במתכונת תמציתית בלבד כנדרש מאת חברות הביטוח, בהתאם להנחיות חוזר הפיקוח ורשות שוק ההון ביטוח וחיסכון ואין בהמצאת אישורי הביטוח תחומים כאמור, כדי לגרוע מחובת הקבלן לקיים את כל האמור בנספח הביטוח. כן מובהר כי ככל שיחולו שינויים בהנחיות הממונה על שוק ההון ביטוח וחיסכון, המזמין יהא זכאי להחליף את אישורי הביטוח באישורי ביטוח בנוסח חלופי, אך מוסכם כי אין באמור כדי להוסיף מעבר לדרישות הביטוח המפורטות בנספח הביטוח.
14. הפר הקבלן ו/או מי מהבאים מטעמו, את הוראות הביטוח באופן המפקיע את זכויותיו ו/או את זכויות המזמין, יהא הקבלן אחראי לנזקים שייגרמו למזמין באופן מלא ובלעדי ולא תהיינה לו כל תביעות ו/או טענות כלפי המזמין, כספיות או אחרות. כן מתחייב הקבלן שלא לעשות ו/או לא להתיר לאחר לעשות כל מעשה או מחדל, אשר עלולים לגרום לנזק כלשהו לרכוש ו/או כדי לסכן חיי אדם.
15. הקבלן מתחייב לקיים את תנאי ביטוחי הקבלן (לרבות תנאים להקלת הסיכון), לא לעשות כל מעשה שיש בו להשפיע לרעה על תוקף והיקף הביטוחים, להאריך את פוליסות הביטוח מדי פעם ולדאוג שתהיינה תקפות למשך כל תקופת ההתקשרות וכקבוע בהסכם זה. הקבלן מתחייב לשתף פעולה עם המזמין ככל שידרש לשם שמירה ומימוש של זכויות המזמין על פי ביטוחי הקבלן, ובכלל זה להודיע בכתב, למזמין ולמבטח, תוך זמן סביר עם היוודע לו על קרות אירוע העשוי לשמש בסיס לתביעה על-פי ביטוחי הקבלן.
16. ככל שלדעת הקבלן קיים צורך להרחיב את היקף ביטוחי הקבלן ו/או לערוך ביטוחים נוספים ו/או משלימים, יערוך הקבלן את הביטוח הנוסף ו/או המשלים כאמור, על חשבונו הוא ובכפוף לאמור לעיל.
17. הקבלן מצהיר בזאת כי על פי דרישת המזמין מחברת הביטוח, הוא מסכים ומאשר לחברת הביטוח להעביר פוליסה או פוליסות לפי בחירתו, על שם המזמין. כל הזכויות וחובות על פי הפוליסות יחולו על המזמין מיום שהפוליסה או הפוליסות הועברו על שם המזמין. מיום ההעברה כל זכויות הקבלן בפוליסה או הפוליסות בטלות ומבוטלות. אישור זה שניתן על ידי הקבלן מותנה בכך שהקבלן חדל מהעבודה נשוא ההסכם לפרק זמן העולה על שלושים ימים, או שהקבלן הפך לחדל פירעון, או שהקבלן לא שילם



- עבור הפוליסה או הפוליסות, או שהקבלן הפך לפושט רגל או שחברת הביטוח החליטה לבטל פוליסה מסיבות המותרות לה.
18. על הקבלן לגרום לכך כי הוראות הביטוח יובאו לידיעת מנהלי הקבלן עובדיו וקבלני משנה של הקבלן.
 19. אם יועסקו על ידי הקבלן קבלני משנה בקשר עם ההתקשרות נשוא הסכם זה, על הקבלן לוודא כתנאי לתחילת העסקתם כי הם אוחזים בביטוחים נאותים ביחס לפעילותם. למען הסר ספק, האחריות הבלעדית לקיום או היעדר כיסוי ביטוחי נאות לקבלני משנה מוטלת על הקבלן.
 20. הקבלן מתחייב כי הוא והבאים מטעמו ינקטו בכל אמצעי הבטיחות והזהירות הנדרשים לשם מניעת נזק ו/או אובדן מכל סוג בקשר עם ביצוע העבודות וימלאו אחר כל הוראות חוק/דין רלוונטיים לעבודות. הקבלן מתחייב למלא אחר כל הוראות חוק לביטוח לאומי על כל צוויו ותקנותיו ועליו לוודא כי כל קבלני המשנה מטעמו יקפידו אף הם למלא אחר הוראות החוק לביטוח לאומי כאמור.
 21. הוראות נספח הביטוח על כל סעיפי המשנה שבו, אינן באות לגרוע מחיובי הקבלן לפי הסכם זה, או כדי להטיל על המזמין חבות כל שהיא. לפיכך, מוצהר ומובהר בזאת במפורש, כי אין בעריכת הביטוחים כאמור, כדי ליצור עילות תביעה כלשהן, ואשר לא היו קיימות כלפיו אלמלא נערך הביטוח, כלפי המזמין וכן אין בכך כדי לפטור את גורם הנזק (למעט המזמין) מאחריות בגין נזק שנגרם על ידו.
 22. הפרה של נספח זה (סעיף נספח), תהווה הפרה של תנאי מהותי של ההסכם.

נספח א' 1 – אישור קיום ביטוח עבודות



תאריך הנפקת האישור ()		אישור קיום ביטוחים - ביטוח עבודות קבלניות / בהקמה						
אישור ביטוח זה מהווה אסמכתא לכך שלמבוטח ישנה פוליסת ביטוח בתוקף, בהתאם למידע המפורט בה. המידע המפורט באישור זה אינו כולל את כל תנאי הפוליסה וחריגיה. יחד עם זאת, במקרה של סתירה בין התנאים שמפורטים באישור זה לבין התנאים הקבועים בפוליסת הביטוח יגבר האמור בפוליסת הביטוח למעט במקרה שבו תנאי באישור זה מיטיב עם מבקש האישור.								
מבקש האישור הראשי*	גורמים נוספים הקשורים למבקש האישור וייחשבו כמבקש האישור*	המבוטח/המועמד לביטוח**	מען הנכס המבוטח או המועמד לביטוח** / כתובת / ביצוע העבודות*	מעמד מבקש האישור*				
שם: מועצה אזורית שפיר	שם: הישובים בתחום השיפוט של המועצה ו/או תאגידים עירוניים של המועצה ו/או גופי סמך של המועצה ו/או מוסדות חינוך ו/או גופים קשורים למועצה ו/או משרדי ממשלה ו/או גורמים מממנים	שם: _____ ו/או קבלנים ו/או קבלני משנה	עבודות שדרוג ספורט במושב משואות יצחק	מזמין עבודות	ח.פ.	ת.ז.ח.פ.	ת.ז.ח.פ.	מען
כסויים	מען	מען	מען	מען	מען	מען	מען	מען
פרקי הפוליסה חלוקה לפי גבולות אחריות או סכומי ביטוח או הרחבות	מספר הפוליסה ***	נוסח ומהדורת פוליסה ***	תאריך תחילה (ניתן להזין תאריך רטרואקטיבי)	תאריך סיום (ניתן להזין תאריך רטרואקטיבי)	גבול אחריות לכלל פעילות המבוטח/ סכום ביטוח/שווי העבודה	הש תת פות עצמית (אין חובה להצגת נתון זה)	מ ט ב ע	כיסויים נוספים בתוקף וביטול חריגים****
כל הסיכונים עבודות קבלניות הרחבות לדוגמה (ניתן לפרט בהתאם לפרקי הפוליסה):		ביט						309 - ויתור על תחלוף לטובת מבקש האישור 313 - כיסוי בגין נזקי טבע - 314 - כיסוי בגין פריצה ושווד 316 - כיסוי רעידת אדמה 318 - מבוטח נוסף - מבקש האישור 324 - מוטב לתגמולי הביטוח - מבקש האישור 328 - ראשוניות 334 - תקופת תחזוקה (24 חודשים) במסגרת
רכוש סמוך ורכוש עליו עובדים								
רכוש בהעברה פינני הריסות								
הוצאות תכנון מדידה, פיקוח והשגחה של אדריכלים, מהנדסים, יועצים ומומחים אחרים								
ציוד קל, מתקנים, מבני עזר ותכולתם, תבניות ופיגומים								



פוליסת עבודות קבלניות 345 - הרחבה לנוק בגין פרעות ושבתות	נזק עקיף מתכנון לקוי, עבודה לקויה וחומרים לקויים	נ							
	הוצאות להחשת נזק ותיקונים זמניים	נ							
	הוצאות הכנת תביעה	נ							
	נזק ישיר (תכנון לקוי, עבודה לקויה וחומרים לקויים)	נ							
	הוצאות נוספות מיוחדות								
	הוצאות משינויים ותוספות שיידרשו על ידי רשויות	נ							
	רעידת אדמה ונזקי טבע	נ			כלול				
	פריצה/גניבה	נ			כלול				
צד ג'									
רעד והחלשת משען									
נזק עקיף/תוצאתי שייגרם עקב פגיעה בכבלים ו/או מתקנים תת קרקעיים									
נזק ישיר מפגיעה במתקנים וכבלים תת קרקעיים				מלוא סכום הביטוח					
חבות בגין נזק לרכוש הנובע משימוש בכלי רכב מנועי מעל לגבולות האחריות בפוליסת רכב סטנדרטית הנהוגה ביום מקרה הביטוח				מלוא סכום הביטוח					
חבות בגין נזק גוף הנובע משימוש בכלי רכב מנועי שאינו חייב בביטוח חובה				מלוא סכום הביטוח					
החריג בדבר תביעות תחלוף של המוסד לביטוח לאומי מבוטל				מלוא סכום הביטוח					
הגנה בהליכים פליליים, כולל הוצאות ייצוג מפני חקירה והליכים מנהליים אחרים (חלה על פרקים ב' ו- ג')									
אחריות מעבידים									
פירוט השירותים (בכפוף, לשירותים המפורטים בהסכם בין המבוטח למבקש האישור, יש לציין את קוד השירות מתוך הרשימה הסגורה המפורטת בנספח ג' כפי שמפורסם על ידי רשות שוק ההון, ביטוח וחיסכון. ניתן להציג בנוסף גם המלל המוצג לצד הקוד ברשימה הסגורה):									
069 - קבלן עבודות אזרחיות (לרבות תשתיות), 105 – קבלן עבודות									
ביטול שינוי הפוליסה*									
שינוי לרעת מבקש האישור או ביטול של פוליסת ביטוח, לא ייכנס לתוקף אלא 60 יום לאחר משלוח הודעה למבקש האישור בדבר השינוי או הביטול									
חתימת האישור:									
המבטח:									



נספח א'2 – אישור ביטוחי קבלן

תאריך הנפקת האישור _____:	אישור קיום ביטוחים				
אישור ביטוח זה מהווה אסמכתא לכך שלמבוטח ישנה פוליסת ביטוח בתוקף, בהתאם למידע המפורט בה. המידע המפורט באישור זה אינו כולל את כל תנאי הפוליסה וחריגיה. יחד עם זאת, במקרה של סתירה בין התנאים שמפורטים באישור זה לבין התנאים הקבועים בפוליסת הביטוח יגבר האמור בפוליסת הביטוח למעט במקרה שבו תנאי באישור זה מיטיב עם מבקש האישור.					
ממבקש האישור	ממעמד מבקש האישור	אופי העסקה	המבוטח	גורמים נוספים הקשורים למבקש האישור ויחשבו כמבקש האישור	ממבקש האישור
	מזמין עבודות ומוצרים	עבודות שדרוג מגרש ספורט במושב משואות יצחק	שם :	שם : הישובים בתחום השיפוט של המועצה ו/או תאגידים עירוניים של המועצה ו/או גופי סמך של המועצה ו/או מוסדות חינוך ו/או גופים קשורים למועצה ו/או משרדי ממשלה ו/או גורמים מממנים	שם : מועצה אזורית שפיר
			ת.ז. ח.פ.	ח.פ.	ח.פ.:
			מען	מען :	מען :

כיסויים נוספים בתוקף וביטול חריגים	מטבע	השתתפות עצמית (אין חובה להציג נתון זה	גבול אחריות לכלל פעילות המבוטח/ סכום ביטוח/שווי העבודה		תאריך סיום	תאריך תחילה	נוסח ומהדורת הפוליסה	מספר הפוליסה	סוג הביטוח חלוקה לפי גבולות אחריות או סכומי ביטוח
			למקרה	לתקופה					
301 - אובדן מסמכים 302 - אחריות צולבת (למעט בגין אחריותו המקצועית של מבקש האישור) 304 - הרחב שיפוי בגין מעשי ומחדלי/פעילות המבוטח 309 - ויתור על תחלוף לטובת מבקש האישור, למעט בגין מי שגרם לנזק בזדון. 321 - מבוטח נוסף בגין מעשי או מחדלי המבוטח 325 - מרמה ואי יושר עובדים. 327 - עיכוב/שיהוי עקב מקרה ביטוח 328 - ראשוניות 332 - תקופת גילוי - 6 חודשים	₪		2,000,000	2,000,000		תאריך רטרואקטיבי לא יאוחר ממועד תחילת מתן שירותים או חתימת הסכם לפי המוקדם			אחריות מקצועית משולב מוצר



אחריות המוצר משולב מקצועית	ביט	מועד רטרואקטיבי לא מאוחר ממועד חתימת ההסכם	2,000,000	2,000,000	נח	302 – אחריות צולבת 304 -הרחב שיפוי בגין מוצרי /פעילות המבוטח 309 – ויתור על תחלוף לטובת מבקש האישור 321 - מבוטח נוסף בגין מעשי ומחדלי המבוטח 328 – ראשוניות 332 – תקופת גילוי (12 חודשים)
----------------------------	-----	--	-----------	-----------	----	--

פירוט השירותים (בכפוף, לשירותים המפורטים בהסכם בין המבוטח למבקש האישור, יש לציין את קוד השירות מתוך הרשימה הסגורה המפורטת בנספח ג' כפי שמפורסם על ידי רשות שוק ההון, ביטוח וחסכון. ניתן להציג בנוסף גם המלל המוצג לצד הקוד ברשימה הסגורה*)
069 - קבלן עבודות אזרחיות (לרבות תשתיות), 105 – קבלן עבודות

ביטול/שינוי הפוליסה
שינוי לרעת מבקש האישור או ביטול של פוליסת ביטוח, לא ייכנס לתוקף אלא 60 יום לאחר משלוח הודעה למבקש האישור בדבר השינוי או הביטול.

חתימת האישור
המבטח:



נספח ב' - כתב ערבות לקיום הצעה (ערבות מציע)

לכבוד

תאריך _____

מועצה אזורית שפיר

סניף _____

כתובת הסניף _____

שם מגיש ההצעה _____

א.ג.נ.,

הנדון: ערבות בנקאית מס' _____

1. לפי בקשת _____

הרינו ערבים בזה כלפיכם לתשלום כל סכום של **10,000 ₪**.

בקשר למכרז פומבי מס': **4/2025** פרויקט: **עבודות שדרוג מגרש ספורט במושב משואות יצחק**

2. אנו נשלם כל סכום שתידרשו עד לסכום הנ"ל, כאמור לעיל, לא יאוחר משלושה ימים ממועד קבלת דרישתכם הראשונה בכתב לכך, וזאת מבלי להטיל עליכם כל חובה להוכיח את דרישתכם ומבלי שתהיו חייבים לדרוש את התשלום תחילה מאת צד אחר כלשהו.

3. ערבות זו תישאר בתוקפה עד ליום **15/05/2025** (כולל) בלבד ולאחר תאריך זה תהיה בטלה ומבוטלת.

כל דרישה על-פי ערבות זו צריכה להתקבל על ידינו בכתב לא יאוחר מהתאריך הנ"ל.

4. ערבות זו אינה ניתנת להעברה או להסבה והיא תהיה אוטונומית ובלתי מותנית לכל תקופת תוקפה.

בכבוד רב,

הערה: נספח זה מהווה טיוטת כתב ערבות.



נספח ג' - נוסח ערבות ביצוע

לכבוד
מועצה אזורית שפיר

א.ג.נ.,

הנדון: ערבות מס'

1. על פי בקשת _____ (להלן: "הקבלן"), אנו ערבים בזה כלפיכם לתשלום כל סכום עד לסכום של _____ ₪ (ובמילים: _____ ₪) (להלן: "סכום הקרן"), כשהוא צמוד למדד המחירים לצרכן בהתאם לתנאים המפורטים להלן (להלן: "סכום הערבות") שתדרשו מאת הקבלן עבור קיום התחייבויותיו במכרז מספר 4/2025 לביצוע עבודות עבודות שדרוג מגרש ספורט במושב משואות יצחק
2. תנאי ההצמדה הם כדלקמן:
אם ביום שבו נשלם לכם סכום כלשהו, על פי כתב ערבות זה, יהיה מדד המחירים לצרכן, המתפרסם ע"י "הלשכה המרכזית לסטטיסטיקה", שהתפרסם לאחרונה לפני התשלום בפועל (להלן: "המדד החדש") גבוה מהמדד שהיה ידוע במועד הוצאת ערבות זאת, אשר יפורסם ביום _____ והעומד על _____ נקודות (להלן – "המדד הבסיסי"), נשלם לכם את סכום הקרן כשהוא מוגדל באותו שיעור שבו עלה המדד החדש לעומת המדד הבסיסי.
3. אנו מתחייבים לשלם לכם כל סכום שיידרש על ידכם, עד סכום הערבות, תוך 7 ימים מקבלת דרישתכם הראשונה בכתב וזאת מבלי שנטיל עליכם לנמק או לבסס את דרישתכם או להוכיחה בכל אופן שהוא ומבלי שנדרוש תחילה סילוק הסכום הנ"ל מהקבלן. כמו כן מוסכם בזאת במפורש כי לא תהיו חייבים לנקוט בהליכים משפטיים נגד הקבלן ו/או לפנות בדרישה מוקדמת לקבלן ו/או לממש בטחונות אחרים כתנאי מוקדם לתשלום סכום ערבות זה על ידינו.
4. אתם זכאים ורשאים לממש את הערבות בדרישה כאמור, מעת לעת, על כל סכום שייקבע על ידכם מתוך סכום הערבות ובלבד ששך כל הסכומים שיידרשו על ידכם וישולמו על ידינו בגין ערבות זאת לא יעלו על סכום הערבות. לפיכך, במידה ולא תממשו ערבות זו במלואה בפעם אחת, תישאר ערבות זאת במלוא תוקפה לגבי יתרת סכום הערבות הבלתי ממומשת. אנו נשלם מעת לעת הסכומים הנדרשים במועד ועל פי הקבוע בסעיף 3 דלעיל.
5. אנו לא נהיה רשאים לבטל הערבות מכל סיבה ועילה שהיא, וכמו כן, לא נהיה רשאים להימנע מתשלום עפ"י כתב ערבות זה מכל סיבה ועילה שהיא, והננו מוותרים בזה במפורש ומראש על כל טענה לרבות כל ברירה המוענקת לקבלן עפ"י הדין.
6. הערבות תהיה בתוקף עד ליום _____, ועד בכלל, וכל דרישה מכס חייבת להימסר לנו עד מועד זה למשרדנו ב- _____, לאחר מועד זה תהיה הערבות בטלה ומבוטלת.
7. ערבותנו זו אינה ניתנת להסבה או להעברה בכל צורה שהיא והיא תהיה אוטונומית ובלתי מותנית לכל תקופת תוקפה.

בכבוד רב,

הבנק



נספח ד' - הצהרה על העדר תביעות

תאריך: _____

לכבוד

מועצה אזורית

שפיר ("המזמין")

א.ג.נ.,

הנדון : חוזה מס' 4/2025

שם הפרויקט: עבודות שדרוג מגרש ספורט במושב משואות יצחק

חשבון סופי - העדר תביעות

הריני להצהיר ולאשר בזאת, שהחשבון שהוגש על ידי ב _____ ואושר סופית ע"י כל הגורמים (המזמין, המפקח/ המתכנן - פיקוח עליון/ הגורם הממן) לסכום סופי כולל של _____ ₪ (ללא מע"מ), מוסכם עלי כחשבון סופי לכל דבר.

הנני מצהיר, כי אין לי ולא תהיינה לי שום תביעות כספיות ותביעות מכל מין וסוג שהוא לסכום הסופי הנ"ל ולסעיפי כתב הכמויות בקשר לחוזה הנ"ל, או הכרוך בו ו/או הנובע ממנו והכול במישרין ובעקיפין, אשר ביצעו נסתיים. אנו מוותרים בזה על כל תביעה, טענה או דרישה כאמור, בין שהיא ידועה לנו כיום ובין שתיוודע לנו בעתיד, ואנו פוטרם אתכם מכל חבות כלשהי כלפינו.

אין באמור לעיל כדי לגרוע מחובה כלשהי המוטלת עלינו לפי החוזה בעניין אחריות, בדק ותיקון פגמים וליקויים.

אני מודע לחובתי לעבוד בכל התחייבויותיי שבחוזה במשך שנת האחריות, אשר מתחילה מתאריך _____.

לגבי עבודות בהן המפרט הבין-משרדי או מסמך אחר ממסמכי החוזה - דורש תקופת אחריות ארוכה יותר - אני אתן למועצה אותה תקופת אחריות הניתנת במפרט הבין-משרדי או באותו מסמך - לפי התקופה הארוכה שביניהם.

כל האמור לעיל בלשון רבים – אף לשון יחיד משמע.

בכבוד רב,

חתימת הרשות

שם הקבלן : _____

חתימת הקבלן : _____

(ע"ג חותמתו)



טופס 1 - הצעת הקבלן למכרז פומבי מס' 4/2025

עבודות שדרוג מגרש ספורט במושב משואות יצחק

בהתאם לתנאי המכרז שבנדון, להלן הצעה מטעם: _____:

שם המציע: _____ . מספר זיהוי: _____.

לגבי תאגיד: שם מורשה החתימה בשם התאגיד: _____.

325,890 ₪	סה"כ לפני הנחה ולא כולל מע"מ לביצוע עבודות שדרוג מגרש ספורט במושב משואות יצחק לפי סעיפי כתב הכמויות – מסמך ג:
(ובמילים: _____ אחוז)	הנחת קבלן באחוזים בלבד %
₪ _____	סה"כ ההצעה לאחר הנחה
	מע"מ 18% *המועצה תשלם מע"מ על פי דין כפי שיחול בעת הוצאת החשבונית
₪ _____	סה"כ הצעה כולל מע"מ
הערה: הנחת הקבלן תהיה באחוזים והיא המחייבת את הקבלן לרבות בסתירה בין האחוז והסכום ו/או רישום בכתב הכמויות.	

הצהרת הקבלן: הריני לאשר כי טרם מילוי הצעה כספית זו והגשת הצעתי למכרז הנ"ל, קראתי היטב את המכרז על מסמכיו השונים, לרבות, כל הסעיפים העוסקים בהגשת ההצעה הכספית למכרז, וכן, אופן חישוב הניקוד בגין ההצעה הכספית כאמור, ולאחר שקראתי והבנתי היטב את הדברים, אני מוותר בזאת על כל טענה ו/או דרישה ו/או זכות בכל הנוגע לאופן שבו מנוסחים מסמכי המכרז, לרבות, כל הנתונים ו/או הפרטים הנוגעים להגשת ההצעות הכספיות למכרז ו/או למרכיב הכספי לו יהיה זכאי הזוכה במכרז.

הריני לאשר כי הצעתי זו ו/או התמורה הכספית שתשולם לי עבור ביצוע העבודות נשוא הפרויקט, כוללת את כל העלויות הדרושות לשם ביצוע העבודות בהתאם למסמכי המכרז ו/או ההסכם, לרבות תשלומים לעובדים שלא יפחתו מן הקבוע בכל דין.

כמו כן, הריני להצהיר, כי ההצעה הכספית המוצעת על ידי להלן, כוללת את כל ההוצאות לשם ביצוע מלא ושלם של כל הפעילות בהתאם לתנאי מסמכי המכרז ועל פי כל דין וכי הוצאות אלה כוללות, בין היתר, את כל הפעילויות והפעולות הנדרשות על פי מסמכי המכרז, את המחויבויות הניהוליות הנוספות (מנהל פרויקט, מנהל עבודה, מהנדס ביצוע וכו'), הפעלת מערכת דיווחים, עלויות מנהלה, ביטוחים, ערבויות, עלויות ארגון, תיאום וריכוז כלל הפעולות הארגוניות בקשר לביצוע העבודות ועוד.

מובהר ומודגש, כי המחיר הנ"ל עבור ביצוע כל העבודות נשוא המכרז, מהווה מחיר סופי וכולל את כל ההוצאות בין מיוחדות ובין כלליות, מכל סוג ומין שהוא הכרוכות בביצוען, על-פי תנאי המכרז וחוזה הקבלנות ונספחיהם, ומהווה כיסוי מלא להתחייבויותיו הנ"ל, לרבות תשלומי עובדים, דלק, סולר, בלו, ביטוחים, ערבויות, מיסים, ביטוח לאומי, ורווח קבלני בערכם לאורך כל תקופת חוזה הקבלנות לרבות תקופת הארכה וכיוצא בזאת.

ידוע לי כי לא יחולו הצמדות/ התייקרויות ביחס לתמורה ולא יחול בה כל שינוי מכל סיבה שהיא, לרבות שינויים עקב שינוי בשכר העובדים ו/או שינויים במיסוי ו/או שינויים במחירי התשלומים.



הובהר לי והודגש, כי עליי למלא את ההצעה הכספית באמצעות עט כחול בלבד, ובכל מקרה של סטייה מהוראות אלה, לא אוכל להעלות כל טענה ו/או דרישה ו/או תביעה בנוגע לנכונות הנתונים.

ידוע לי כי במקרה של מחיקה ו/או תיקון, כאמור, עליי לחתום (בהתאם לזכויות החתימה) בסמוך למקום המחיקה/התיקון אחרת תהא רשאית ועדת המכרזים לפסול את הצעתי.

ידוע לי כי התמורה שתשולם בהתאם להצעה הכספית המוצעת לעיל, אינה כוללת מע"מ והמע"מ יצורף לה בנפרד בהתאם לשיעורו על-פי דין.

ידוע לי כי הצעתי הכספית מחייבת אותי לכל דבר ועניין, ובמידה ואזכה בהליך הנ"ל, הצעה זו והאמור בנספח זה, יהוו את נספח התמורה שלפי ההסכם שייחתם עמי.

להבטחת קיום ההצעה, היננו מצרפים בזה ערבות בנקאית לפי הנוסח שצורף לחוברת המכרז. הצעתנו זו היא בלתי חוזרת ואינה ניתנת לביטול או לשינוי ותהא תקפה עד למועד פקיעת הערבות הבנקאית (כולל הארכה).

יובהר כי עבודה במוסדות חינוך במקביל לפעילות מסגרת לימודית, תהיה בכפוף להמצאת אישור המתייחס לכלל העובדים במתחם בדבר היעדר עבירות מין.

תאריך

שם, חתימה וחותמת הקבלן



טופס 2 - הצהרת רו"ח של המציע

פורמט זה יודפס על נייר לוגו של משרד רו"ח, וייחתם בחותמת המשרד ובחתימת רו"ח

תאריך: _____/_____/_____

לכבוד

מועצה אזורית שפיר (להלן – "המועצה")

הנדון: אישור רו"ח של המציע בדבר מחזור כספי ואישור בדבר היעדר הערת "עסק חיי"

לבקשתכם, וכרואי החשבון של _____, מס' ח.פ. שותפות _____ (להלן – "המציע") ולצרכי הגשת מכתבנו זה על ידי המציע למועצה, לשם הגשת הצעה להשתתפות במכרז 4/2025 לביצוע _____, ולצרכים אלה בלבד, מאשרים כדלקמן:

א. מורשי החתימה במציע הינם (בהתאם לפרוטוקול של דירקטוריון החברה מיום _____):

שם	חתימה	תפקיד
_____	_____	תפקיד
שם	חתימה	תפקיד
_____	_____	תפקיד

ב. היקף המחזור הכספי של המציע (אשר מקורו במתן שירותים דומים המבוקשים במסגרת מכרז (זה) היה בשנים 2020, 2021, 2022 כדלקמן:

בשנת 2023: _____ ש"ח (לא כולל מע"מ). בשנת 2020: _____ ש"ח (לא כולל מע"מ).

בשנת 2021: _____ ש"ח (לא כולל מע"מ). בשנת 2022: _____ ש"ח (לא כולל מע"מ).

ג. הדו"חות הכספיים המבוקרים של המציע ליום _____, בוקרו על ידינו וחוות דעתנו נחתמה בתאריך _____

לחילופין: (נא למחוק את המיותר)

הדו"חות הכספיים המבוקרים של המציע ליום _____, בוקרו על ידי רואי חשבון אחרים וחוות הדעת של רואי החשבון האחרים נחתמה בתאריך _____.

ד. חוות הדעת שניתנו לעניין הדו"חות הכספיים המבוקרים הני"ל וכל הדו"חות הכספיים הסקורים של המציע שנערכו לאחר מכן, שנסקרו על ידינו או על ידי רואי חשבון אחרים כאמור לעיל, אינם כוללים הפניית תשומת לב לגבי ספקות משמעותיים בדבר המשך קיומו של המציע "כעסק חיי" (*).

ה. קיבלנו דיווח מהנהלת המציע לגבי תוצאות פעילויותיו מאז הדו"חות הכספיים המבוקרים והדו"חות הכספיים הסקורים וכן ערכנו דיון בנושא העסק החי עם הנהלת המציע (**)

ו. ממועד החתימה על הדו"חות הכספיים הני"ל ועד למועד חתימתנו על מכתב זה, לא בא לידיעתנו, לרבות בהתבסס על הבדיקות כמפורט בסעיף ה' לעיל, מידע על שינוי מהותי לרעה במצבו העסקי של המציע עד לכדי העלאת ספקות משמעותיים לגבי המשך קיומו של המציע "כעסק חיי" (**).

(* לעניין אישור זה, "עסק חיי" – כהגדרתו בהתאם לתקן ביקורת מספר 58 של לשכת רואי חשבון בישראל.

(**) אם מאז מועד חתימת דו"ח המבוקרים/דו"ח הסקירה האחרון חלפו פחות מ-3 חודשים כי אז אין דרישה לסעיפים ה', ו'.

תאריך _____ חתימה: _____ חותמת: _____



טופס 3 - אישור בדבר מצב המציע

תאריך: ____/____/____

לכבוד

מועצה אזורית שפיר (להלן – "המועצה")

הנדון: תצהיר בדבר מצב המציע

הנני הח"מ _____, נושא ת.ז. שמספרה _____ (להלן – "המציע"), אשר הגיש הצעה במכרז פומבי מס' 4/2025 וכתנאי להשתתפות המציע במכרז והגשת הצעה במסגרתו, ולאחר שהוזהרתי כי עלי להצהיר את האמת וכי אהיה צפוי/ה לעונשים הקבועים בחוק אם לא אעשה כן, מצהיר/ה בזאת בכתב כדלקמן:

- א. המציע אינו נמצא בהליכי כינוס נכסים, הקפאת הליכים, פשיטת רגל ו/או פירוק ואין בקשות תלויות שעומדות נגדו מסוג זה, הוא אינו עומד בפני חדלות פירעון.
- ב. לא הוטלו על נכסי המציע עיקולים מהותיים (בשיעור הגבוה מההון העצמי שלו) (ככל שקיימים עיקולים מהותיים- מצ"ב רשימת העיקולים הקיימים על נכסי המציע).
- ג. בדוח הכספי הרבעוני או השנתי הסקור העדכני ביותר של המציע לא נכללה 'הערת עסק חי' או 'אזהרת עסק חי'.
- ד. זה שמי, זו חתימתי, ותוכן תצהירי אמת.

חתימת המצהיר

תאריך

אישור עו"ד

אני הח"מ _____, עו"ד מאשר כי ביום _____ הופיע בפני במשרדי ברחוב _____, אשר זיהה את עצמו באמצעות ת.ז. _____/המוכר לי אישית, ולאחר שהוזהרתי כי עליו לאומר את האמת וכי אם לא יעשה כן יהיה צפוי לעונשים הקבועים בחוק, אישר נכונות הצהרתו דלעיל וחתם עליה בפניי.

חתימת + חותמת עוה"ד

תאריך



טופס 4 - הצהרה בדבר העדר הרשעות קודמות שכר מינימום ותשלומים סוציאליים

אני הח"מ _____ ת.ז. _____ לאחר שהוזהרתי כי עליי לומר את האמת וכי אהיה צפוי לעונשים הקבועים בחוק אם לא אעשה כן, מצהיר בזה בכתב, כדלקמן: [מחק את המיותר ופרט במקומות המיועדים לכך]

1. הנני מנהל ו/או בעל שליטה ב _____ המציע במכרז מספר 4/2025 של המועצה האזורית שפיר ואני מצהיר בזה כי אני או "בעל זיקה" למציע כמשמעות המונח בעל זיקה בסעיף 2 ב' בחוק עסקאות גופים ציבוריים (אכיפת ניהול חשבונות ותשלום חובות מס) התשל"ו-1976 (להלן: "החוק"). אני מאשר/ת כי הוסברה לי משמעותו של מונח זה וכי אני מבין/ה אותו.
2. אני מצהיר / ה כי הנני מוסמך / ת לתת תצהיר זה בשם המציע.
3. משמעותו של המונח "עבירה" – עבירה לפי חוק עובדים זרים (איסור העסקה שלא כדין והבטחת תנאים הוגנים), התשנ"א-1991 או לפי חוק שכר מינימום התשמ"ז-1987, ולעניין עסקאות לקבלת שירות כהגדרתו בסעיף 2 לחוק להגברת האכיפה של דיני העבודה, התשע"ב-2011, גם עבירה על הוראות החיקוקים המנויות בתוספת השלישית לאותו חוק.
סמך X במשבצת המתאימה :

המציע ובעל זיקה אליו לא הורשעו ביותר משתי עבירות עד למועד האחרון להגשת ההצעות (להלן מועד להגשה ("מטעם המציע").

המציע או בעל זיקה אליו הורשעו בפסק דין ביותר משתי עבירות וחלפה שנה אחת לפחות ממועד ההרשעה האחרונה ועד למועד ההגשה.

המציע או בעל זיקה אליו הורשעו בפסק דין ביותר משתי עבירות ולא חלפה שנה אחת לפחות ממועד ההרשעה האחרונה ועד למועד ההגשה.

4. זהו שמי זו חתימתי ותוכן תצהירי אמת .

אישור

אני הח"מ _____, עו"ד, מ.ר. _____, מאשר כי ביום _____ הופיע/ה בפני מר/גב' _____ ת.ז. _____, לאחר שהוזהרתי/ה כי עליו/ה להצהיר את האמת וכי היא / תהא צפויה/ה לעונשים הקבועים בחוק באם לא יעשה / תעשה כן, אישר / ה בפני את תוכן תצהירו/ה לעיל בחתמו/ה עליו בפני.

חותמת + חתימת עוה"ד

תאריך



טופס 5 - התחייבות לאי תיאום הצעות המכרז

1. אני הח"מ _____ מס ת"ז _____ העובד בתאגיד _____ (שם התאגיד) מצהיר בזאת כי:

2. אני מוסמך לחתום על תצהיר זה בשם התאגיד ומנהליו.

3. אני נושא המשרה אשר אחראי בתאגיד להצעה המוגשת מטעם התאגיד במכרז זה. בכוונתי להשתמש, במסגרת הצעה זו בקבלני המשנה המפורטים להלן (יש לפרט את שם התאגיד ופרטי יצירת קשר עמו):

שם התאגיד	תחום העבודה בו ניתנת קבלנות המשנה	פרטי יצירת קשר
_____	_____	_____
_____	_____	_____
_____	_____	_____

4. המחירים או הכמויות אשר מופיעים בהצעה זו הוחלטו על ידי התאגיד באופן עצמאי, ללא התייעצות, הסדר או קשר עם מציע אחר או עם מציע פוטנציאלי אחר (למעט קבלני המשנה אשר צוינו בסעיף 3 לעיל).

5. המחירים או הכמויות המופיעים בהצעה זו לא הוצגו בפני כל אדם או תאגיד אשר מציע הצעות במכרז זה או תאגיד אשר יש לו את הפוטנציאל להציע הצעות במכרז זה (למעט קבלני המשנה אשר צוינו בסעיף 3 לעיל).

6. לא הייתי מעורב בניסיון להניא מתחרה אחר מלהגיש הצעות במכרז זה.

7. לא הייתי מעורב בניסיון לגרום למתחרה אחר להגיש הצעה גבוהה או נמוכה יותר מהצעתי זו.

8. לא הייתי מעורב בניסיון לגרום למתחרה להגיש הצעה בלתי תחרותית מכל סוג שהוא.

9. הצעה זו של התאגיד מוגשת בתום לב ולא נעשית בעקבות הסדר או דין ודברים עם מתחרה או מתחרה פוטנציאלי אחר במכרז זה.

יש לסמן V במקום המתאים

למיטב ידיעתי, התאגיד מציע ההצעה לא נמצא כרגע תחת חקירה בחשד לתיאום מכרז. אם כן, אנא פרט: _____

אני מודע לכך כי העונש על תיאום מכרז יכול להגיע עד חמש שנות מאסר בפועל לפי סעיף 47 לחוק ההגבלים העסקיים, תשמ"ח-1988.

תאריך	שם התאגיד	חותמת התאגיד	שם המצהיר	חתימת המצהיר
_____	_____	_____	_____	_____

אישור עורך דין

אני _____ עו"ד, מאשר כי ביום _____ הופיע בפניי מר _____ נושא ת"ז מס' _____ המוסמך לתת התצהיר בשם התאגיד _____ ולאחר שהזרתיו כי עליו להצהיר את האמת וכי יהיה צפוי לעונשים הקבועים בחוק, אם לא יעשה כן, אישר את נכונות _____ ההצהרה _____ דלעיל _____ וחתם עליה _____ בפניי.

חותמת + חתימת עוה"ד

תאריך



טופס 6- התחייבות להיעדר ניגוד עניינים

- אנו הח"מ _____ ח.פ/ת.ז. _____ לאחר שהוזהרנו לאומר את האמת וכי אם לא נעשה כן נהיה צפויים לעונשים הקבועים בחוק מצהירים כדלקמן: הנני נותן תצהיר זה בשם _____ (להלן: "המציע") שהוא גוף המבקש להתקשר עם מ.א. שפיר (להלן: "המועצה") לאספקת השירותים המפורטים (להלן: "השירותים") במכרז פומבי מס' 4/2025 וכתנאי להשתתפות המציע במכרז והגשת הצעה במסגרתו, אני הח"מ מתחייב כלפי המועצה כדלקמן:
- שלא לעסוק או להתקשר בכל דרך שהיא בעיסוק שיש בו משום פגיעה בחובותיי שלפי כתב התחייבות זה או שמכוח מתן השירותים למשרד או שבעטיו אני עשוי להימצא, במישרין או בעקיפין, במצב של ניגוד עניינים, בין מילוי תפקידי או עיסוקי במסגרת מתן השירותים למשרד לבין עניין אחר. בכלל "עניין אחר" ייחשבו ענייני, לרבות עניינו של קרובי או של גוף שאני או קרוב שלי חבר בו, מנהל אותו או עובד אחראי בו, או גוף בשליטתי אשר לי או לקרובי חלק בו, בהון מניות, או בזכות לקבלת רווחים, או בזכות למנות מנהל או בזכות הצבעה, וכן גם ענינו של לקוח, שאני או מעסיקי או שותפי, או עובד העובד עמי או בפיקוחי, מיצגים/מייעצים/מבקרים (להלן: "עניין אחר").
 - בכלל זה לא ידוע לי על ניגוד עניינים קיים או שאני עשוי לעמוד בו בין מילוי תפקידי או עיסוקי במסגרת מתן השירותים למשרד לבין עניין אחר שלי או עניין של קרובי או עניין של גוף שאני או קרובי חבר בו.
 - בכל מקרה שאפר התחייבות זו לרבות בכל מקרה שאגלה מידע כאמור השייך לכם או הנמצא ברשותכם או הקשור לפעילויותיכם, תהיה לכם זכות תביעה נפרדת ועצמאית כלפי בגין הפרת חובת הסודיות שלעיל.
 - הנני מצהיר כי ידוע לי ששימוש במידע שלא בהתאם לכתב התחייבות זה לרבות מסירתו לאחר מהווים עבירה לפי חוק עונשין, התשל"ז-1997 וחוק הגנת הפרטיות, התשמ"א-1981.
 - התחייבותי זו לא תפורש כיוצרת קשר אישי מכל סוג שהוא ביני לבינכם.
 - מוסכם וידוע לי כי על העתקים של המידע, אשר יתקבלו בכל דרך שהיא, יחולו כל הוראות כתב התחייבות זה.
 - מוסכם וידוע לי כי אין בהתחייבות זו כדי לגרוע מכל זכות או סעד או סמכות אחרת המוקנית למשרד על-פי כל דין או הסכם לרבות ההסכם.

חתימה וחותמת המציע

אישור

אני _____ עו"ד, מאשר כי ביום _____ הופיע בפניי מר _____ נושא ת"ז מס' _____ המוסמך לתת התצהיר בשם התאגיד _____ ולאחר שהזהרתיו כי עליו להצהיר את האמת וכי יהיה צפוי לעונשים הקבועים בחוק, אם לא יעשה כן, אישר את נכונות ההצהרה דלעיל וחתם עליה בפניי.

חותמת + חתימת עוה"ד

תאריך



טופס 7 - התחייבות לשמירה על סודיות

לכבוד
המועצה האזורית שפיר (להלן: "המועצה")
א.ג.נ.

אני הח"מ _____ (להלן: "הקבלן"), הואיל וביום _____ נחתם הסכם בנינו למתן שירותי **עבודות שדרוג מגרש ספורט במושב משואות יצחק** כמפורט בהסכם (להלן: "השירותים"), מתחייב/ת בזאת כלפיכם כדלקמן:

1. לשמור סודיות מוחלטת ומלאה ולא לגלות לכל אדם ו/או תאגיד ו/או גוף כלשהו, זולת האנשים שהוסמכו ע"י המועצה לקבל את המידע כהגדרתו להלן, כל מידע, עובדה, רישום, תוכנית, מפרט, מסמך, טבלאות, נתון עיוני, נתונים כספיים וכו', בין בכתב ובין בעל פה שהובאו לידיעתי ונמסרו לי ע"י המועצה, במישרין ו/או בעקיפין או שהגיעו לידיעתי בקשר עם או כתוצאה מן השירותים (להלן: "המידע").
2. אני מתחייב/ת לגבי המידע כדלקמן:
 - 2.1. לא להעתיק ו/או לא להרשות לאחרים ו/או לא לאפשר לאחרים לבצע במידע או בחלק ממנו שכפול, העתקה, צילום, תדפיס וכל צורת העתקה אחרת אלא לצורך ביצוע העבודה בלבד.
 - 2.2. על העותקים של המידע יחולו הוראות התחייבות זו, וכל האמור לגבי המידע יחול גם עליה.
 - 2.3. לשמור בהקפדה על המידע ולנקוט בכל אמצעי הזהירות לשם מניעת אובדנו ו/או הגעתו לידי אחר.
 - 2.4. להודיע למועצה בכל מקרה של אובדן מידע כלשהו.
 - 2.5. לא לפרסם בכל צורה שהיא כל נתון הנוגע לעבודה ו/או למידע.
 - 2.6. לגלות את המידע לאותם עובדים ו/או שלוחים ו/או נציגים מטעם המועצה שיהיו זקוקים לו לצורך ביצוע השירותים ולא להגות בלבד. במקרה זה אני אחראי/ת כלפי המועצה שמקבלי המידע כאמור יקפידו על שמירת המידע כמתחייב מהוראות התחייבות זו.
 - 2.7. ידוע לי כי קיים איסור מוחלט להוציא כל חומר מכל סוג שהוא מרשות המועצה ואני מתחייב/ת שלא לעשות כן ללא קבלת הסכמתה המפורשת של המועצה לכך, בכתב.
 - 2.8. התחייבות זו לסודיות, כאמור לעיל, הינה לכל עת, אינה מוגבלת לזמן והיא חלה גם לאחר סיום תקופת ההסכם שנחתם / ייחתם בין המועצה לבין הקבלן

ולראיה באתי על החתום:

_____	_____	_____
תאריך	חתימה	שם ומשפחה



טופס 8 - אספקת שירותים בשעת חירום

לכבוד
המועצה האזורית שפיר
א.ג.כ.,

הנדון: כתב התחייבות לאספקת שירותים בזמן חירום

הואיל: ואנו מספקים לכם עבודות עבודות שדרוג מגרש ספורט במושב משואות יצחק (להלן: "השירותים") בהתאם להסכם מיום _____ עליו חתמנו איתכם (להלן: "החוזה");
הואיל: והשירותים נדרשים לכם גם, ואף ביתר שאת, בתקופות שבהן יוכרו מצב חירום;
לפיכך אנו, הח"מ, שם הספק/קבלן: _____ ת"ז/תאגיד: _____ מצהירים, מאשרים ומתחייבים בזה כלפיכם כדלקמן:

1. אנו מודעים לחיוניות ולחשיבות המשך אספקתם הרציפה והשוטפת של השירותים בתקופות שבהן יוכרו מצב חירום. בכפוף להגבלות תנועה שייקבעו על ידי הרשויות המוסמכות, בתקופת תוקפו של ההסכם אנו מתחייבים לספק לכם את כל השירותים באופן רצוף ושוטף ולקיים את כל יתר התחייבויותינו שבהסכם, במלוא היקפם, גם בתקופות שבהן יוכרו מצב חירום, לרבות בימים ושעות חריגים שבהם תידרש על ידכם אספקתם של השירותים.
2. אנו מתחייבים לקיים את התחייבויותינו שבסעיף 1 לעיל בעבור התמורה המוסכמת בהסכם, ללא תוספת כלשהי לתמורה האמורה.
3. התחייבותנו שבכתב זה מהווה חלק מהותי ובלתי נפרד מהחוזה והפרתה תיחשב להפרה יסודית של ההסכם, המקנה לכם את כל הזכויות והסעדים הקבועים בחוזה ואת אלה המוקנים לכם בדין.

ולראיה באנו על החתום,

היום _____

הקבלן

אישור עו"ד

אני הח"מ, עו"ד _____, המשמש כיועץ/ת משפטי/ת של _____
ח.פ.ע.מ. _____ (להלן: "הקבלן"), מאשר הסכם זה נחתם בפני ע"י
מר/גב' _____ ת.ז. _____, וכן על ידי מר/גב' _____
ת.ז. _____, שהינם מורשי חתימה מטעם הקבלן, אשר חתימתם בצירוף חותמת הקבלן
מחייבת את הקבלן לכל דבר ועניין.

תאריך: _____

חתימה + חותמת



טופס 9 - תצהיר לפי חוק עסקאות גופים ציבוריים, תשל"ו-1976

(יש לסמן במקום המתאים)

אני הח"מ _____ ת.ז. _____ לאחר שהוזהרתי כי עליי להצהיר את האמת, וכי אהיה צפוי/ה לעונשים הקבועים בחוק אם לא אעשה כן, מצהיר/ה בזאת כדלקמן:

1. אני משמש כ _____ אצל המציע _____ (להלן: "המציע"), שהגיש הצעה במכרז פומבי מס' 4/2025 (להלן: "המכרז") לביצוע _____ עבור המועצה האזורית שפיר.

2. הנני עושה תצהיר זה בתמיכה וכחלק בלתי נפרד מהצעת המציע במכרז. אני מצהיר/ה כי הנני מוסמך/ת לתת תצהיר זה בשם המציע.

הוראות סעיף 9 לחוק שוויון זכויות לאנשים עם מוגבלות, תשנ"ח - 1998 לא חלות על המציע. **באם כן:**

המציע מעסיק פחות מ- 100 עובדים.

המציע מעסיק 100 עובדים או יותר.

באם המציע מעסיק מעל 100 עובדים:

המציע מתחייב כי ככל שיזכה בהליך יפנה למנהל הכללי של משרד העבודה והרווחה והשירותים החברתיים לשם בחינת יישום חובותיו לפי סעיף 9 לחוק שוויון זכויות לאנשים עם מוגבלות, תשנ"ח - 1998 ובמקרה הצורך – לשם קבלת הנחיות בקשר ליישומן.

המציע התחייב בעבר לפנות למנהל הכללי של משרד העבודה והרווחה והשירותים החברתיים לשם בחינת יישום חובותיו לפי סעיף 9 לחוק שוויון זכויות לאנשים עם מוגבלות, תשנ"ח - 1998, הוא פנה כאמור ואם קיבל הנחיות ליישום חובותיו פעל ליישומן (במקרה שהמציע התחייב בעבר לבצע פנייה זו ונעשתה עמו התקשרות שלגביה נתן התחייבות זו).

המציע מתחייב להעביר העתק מהתצהיר שמסר לפי פסקה זו למנהל הכללי של משרד העבודה והרווחה והשירותים החברתיים, בתוך 30 ימים ממועד ההתקשרות.

הוראות סעיף 9 לחוק שוויון זכויות לאנשים עם מוגבלות, תשנ"ח - 1998 חלות על המציע והוא מקיים אותן.

_____ (להלן: "המציע") מעסיק באופן ישיר _____ עובדים, אשר מתוכם _____ עובדים הם בעלי מוגבלויות.

3. הנני מצהיר, כי זהו שמי זו חתימתי ותוכן תצהירי אמת. **ולראיה באתי על החתום:**

היום _____ חתימה _____ שם _____ ת"ז _____

אישור עו"ד

אני הח"מ _____, עו"ד _____, מאשר בזה כי ביום _____ הופיע/ה בפניי מר/גב' _____ ולאחר שהוזהרתי/ה כי עליו/ה להצהיר את האמת וכי יהא/תהא צפוי/ה לעונשים הקבועים בחוק, באם לא יעשה/תעשה כן, אישר/ה בפני את תוכן תצהירו/ה בחתימה עליו בפני.

_____ חתימה + חותמת עו"ד



טופס 10 - הצהרה בדבר העדר קרבה לעובד הרשות ו/או לחבר מועצה

לכבוד

מועצה אזורית שפיר

א.ג.נ.,

הנדון : הצהרה בדבר העדר קרבה לעובד הרשות ו/או לחבר מועצה

אני הח"מ המשמש כמורשה חתימה ב _____ (להלן: "המציע"), בהצעתי במכרז 4/2025 מצהיר ומאשר בזאת כדלקמן:

1. הנני מצהיר בזאת כי מועצה אזורית שפיר הביאה לידיעתי את הוראות הסעיפים הבאים:

1.1. סעיף 89 ב' (א) לפקודת צו המועצות המקומיות (המועצות האזוריות), תשי"ח-1958 הקובע כדלקמן:

"חבר מועצה, קרובו, סוכנו או שותפו, או תאגיד שיש לאחד האמורים חלק העולה על עשרה אחוזים בהונו או ברווחיו או שאחד מהם מנהל או עובד אחראי בו, לא יהיה צד לחוזה או לעסקה עם העירייה, לעניין זה, "קרוב" – בן זוג, הורה, בן או בת, אח או אחות".

1.2. כלל 12 (א) של ההודעה בדבר כללים למניעת ניגוד עניינים של נבחר הציבור ברשויות המקומיות הקובע:

"חבר המועצה לא יהיה צד לחוזה או לעסקה עם המועצה. לעניין זה, "חבר מועצה" - חבר מועצה או קרובו או תאגיד שהוא או קרובו בעלי שיטה בו (ראה הגדרות "בעלי שליטה" ו"קרוב" בסעיף 1 (1) (ב) ו-2 (1) (ב))."

1.3. סעיף 59 לפקודת המועצות (נוסח חדש) הקובע כי:

"לא יהיה לעובד מועצה, לא במישרין ולא בעקיפין, בעצמו ולא ע"י בן זוגו, סוכנו או שותפו, כל חלק או טובת הנאה בכל חוזה או עסק שנעשה עם המועצה למענה או בשמה, פרט לעניין שיש לעובד בהסכם העבודה שלו או בהסכם הכללי של עובדי המועצה ופרט לחוזה בדבר קבלת שירות מהשירותים שהמועצה מספקת".

2. בהתאם לכך הנני מבקש להודיע ולהצהיר כי:

2.1. בין חברי מועצת המועצה אין למי מחברי ההנהלה, בעלי המניות, העובדים הבכירים או השותפים במציע או העובדים המיועדים לתת את השירות במועצה: בן זוג, הורה, בן או בת, אח או אחות ואף לא מי שהמציע משמש לו סוכן או שותף.

2.2. אין חבר מועצה, קרובו, סוכנו או שותפו, שיש לאחד מהם חלק העולה על עשרה אחוזים בהונו או ברווחיו של המציע או שאחד מהם מנהל או עובד אחראי בו.

2.3. אין למי מחברי ההנהלה, בעלי המניות, העובדים הבכירים או השותפים במציע, או העובדים המיועדים לתת את השירות במועצה בן זוג, שותף או שמי מהנ"ל סוכנו, העובד במועצה.

2.4. אין לי בן זוג, שותף או מי שאני סוכנו, העובד במועצה.



3. ידוע לי כי המועצה תהיה רשאית לפסול את הצעתי אם יש קרבה כאמור לעיל, או אם מסרתי הצהרה לא נכונה.
4. אני מצהיר בזאת כי הפרטים שמסרתי לעיל הינם נכונים ומלאים, והאמור בהצהרה זו הינו אמת.
5. אין באמור לעיל כדי לגרוע מהוראות כל דין בכלל ובפרט מהוראות סעיף 89 ב' (3) לצו המועצות המקומיות (מועצות אזוריות), לפיהן מליאת המועצה ברוב של 2/3 מחבריה ובאישור שר הפנים, רשאית להתיר התקשרות לפי סעיף 89 א' (א) לצו המועצות המקומיות (מועצות אזוריות), ובלבד שהאישור ותנאיו פורסמו ברשומות.

שם: _____ חתימת המצהיר: _____

אישור עו"ד

אני הח"מ, עו"ד _____, מאשר בזה כי ביום _____ הופיעה בפניי מר/גב' _____ שהיננה מורשה חתימה מטעם _____ ולאחר שהזהרתיו/ה כי עליו/ה להצהיר את האמת וכי יהא/תהא צפוי/ה לעונשים הקבועים בחוק, באם לא יעשה/תעשה כן, אישר/ה בפני את תוכן תצהירו/ה בחתימה עליו בפני.

תאריך: _____ חתימה + חותמת עו"ד _____



טופס 11 - פרטי חשבון בנק

תאריך _____

לכבוד
מועצה אזורית שפיר - מחלקת גזברות
א.ג.נ.,

הנדון : פרטי חשבון בנק

שם החברה / שותפות / עסק : _____ ח.פ./ע.מ./ת.ז. _____

כתובת למשלוח הודעה על ביצוע תשלום :

רחוב _____ מס' _____ עיר _____

טל' _____ פקס _____ נייד _____ דוא"ל _____

שם הבנק _____ מס' סניף _____ כתובת הסניף _____ מס' ח-ן _____

הננו מתחייבים בזה, כי במידה ויופקדו בטעות בחשבונו כספים אמת המועצה ואינם מגיעים לנו, נחזירם לגזברות המועצה בהקדם האפשרי ללא כל שהות.

ולראיה באנו על החתום -

שם _____ ת.ז. _____

אישור עו"ד

אני הח"מ, עו"ד _____, מאשר בזה כי ביום _____ הופיעה בפניי מר/גב' _____, אשר הינו מוסמך לחתום על טופס זה, ולאחר שהזהרתיו/ה כי עליו/ה להצהיר את האמת וכי יהא/תהא צפוי/ה לעונשים הקבועים בחוק, באם לא יעשה/תעשה כן, אישר/ה בפני את תוכן תצהירו/ה בחתימה עליו בפני.

תאריך : _____

חתימה + חותמת עו"ד _____

אישור הבנק

הננו לאשר את הפרטים לעיל כפרטי הספק הנ"ל (ניתן לצרף המחאה מקורית מבוטלת עם כל הפרטים הנ"ל).

חותמת הבנק _____

חתימת הבנק _____

תאריך _____



טופס 12 - אישור הגשת מכרז

המציע מאשר בזה, כי קיבל לידיו את מסמכי המכרז והגישם:

שם התאגיד: _____

תאריך הגשת המכרז: _____

שם מלא של מגיש המכרז: _____

פרטי איש הקשר מטעם המציע להמשך הקשר בנושא המכרז:

שם: _____

תפקיד: _____

טלפון: _____

טלפון נייד: _____

כתובת EMAIL: _____@_____

מספר פקס: _____

כתובת משרד: _____

שם איש קשר נוסף מטעם המציע: _____

מס טלפון סלולרי של איש הקשר הנוסף: _____

שם נציג המציע: _____ תאריך: _____ שעה: _____

חתימה: _____ חותמת: _____



טופס 13 - הצהרת המציע אודות אישור קיום ביטוחים

מכרז פומבי מס' 4/2025

תאריך: _____

שם המציע: _____ ח.פ./ע.מ. _____.

אני הח"מ, _____ בעל ת.ז. _____, מצהיר/ה בזה בכתב, כדלקמן:

1. אני מוסמך מטעם המציע ליתן תצהיר זה כחלק מההצעה במסגרת המכרז שבכותרת.
2. אני מצהיר בזאת כי אם המציע יזכה במכרז, הוא ימסור למועצה לפני החתימה על ההסכם, וכתנאי לחתימת ההסכם, את **אישור קיום ביטוחים** אשר מהווה חלק בלתי נפרד ממכרז זה, ללא כל שינוי בתוכנו (למעט שינויים שאושרו בהליך שאלות הבהרה, אם יהיו).
3. אני מצהיר בזאת כי ידוע לי שאם המציע לא יקיים את הוראות המכרז בעניין אישור קיום ביטוחים, **תבוטל זכייתו ותחולט הערבות.**
4. זהו שמי, החתימה להלן היא חתימתי ותוכן תצהירי אמת.

ולראיה באתי על החתום:

תאריך: _____

חתימת המצהיר: _____

אישור עו"ד

אני, עו"ד _____, מספר רישיון _____, מאשר בזאת, כי ביום _____ התייצב בפניי מר/גב' _____, אשר זיהה/תה את עצמו/ה באמצעות תעודת זהות שמספרה _____ / המוכרת לי אישית, וידוע לי שהוא/היא מוסמך/כת לחתום מטעם המציע על הצהרה זו חתם/מה עליה בפניי.

תאריך: _____

חתימת עורך הדין וחותמת: _____



טופס 14 - תצהיר המציע בדבר ניסיון עבר

אני הח"מ, _____ בעלת ת.ז. _____, לאחר שהוזהרתי כי עליי להצהיר את האמת וכי אם לא אעשה כן אהיה צפויה לעונשים הקבועים בחוק, מצהירה/ה בזה בכתב כדלהלן:

1. אני משמש כמנהל כללי/מנהל התפעול של _____ (להלן: "המציע") ומוסמך מטעמה ליתן תצהיר זה כחלק מהצעתו של המציע במסגרת מכרז מס' **4/2025** שפורסם על-ידי המועצה האזורית שפיר (להלן: "המכרז").

2. הנני מצהיר, כי המציע ביצע עבודות דומות לעבודות נשוא המכרז בהתאם לתנאי סף 7.1 למסמך א', על פי הפירוט שלהלן:

שנה/בין השנים	שם הפרויקט/ מהות העבודה	היקף העבודה בש"ח	פרטי המזמין	
			שם איש קשר	טלפון

3. כמו כן, מצורפות אסמכתאות והמלצות לגבי הוותק של המציע בתחום ביצוע עבודות תשתית, כל זאת כדלקמן:

3.1 _____

3.2 _____

מובהר שחובה לצרף המלצות כתובות

4. מצ"ב רישום קבלן מורשה הרשום בפנקס הקבלנים לפי חוק רישום קבלנים לעבודות הנדסה בנאיות - 1969, ענף 200 ג'-1.

5. אני מצהירה/ה כי זהו שמי, זו חתימתי ותוכן תצהירי אמת.

חתימת המצהיר/ה

אישור

אני הח"מ, עו"ד _____ מ.ר. _____, מאשר/ת בזה כי ביום _____ התייצב/ה בפניי מר/גב' _____ אשר זיהה/תה עצמו/ה בת.ז. מס' _____/המוכר/ת לי באופן אישי, ולאחר שהוזהרתי/ה כי עליו/ה להצהיר את האמת וכי אם לא יעשה/תעשה כן יהא/תהא צפויה לעונשים הקבועים בחוק, אישר/ה את נכונות תצהירו/ה וחתם/ה עליו בפניי.

עו"ד (חתימה +חותמת)



כתב כמויות

מושב משואות יצחק			מפרט עלויות שדרוג מגרש ספורט	
סה"כ	מחיר יח'	כמות	יחידות מידה	פריט תאור
ספורט מתקני				
22,500	30	750	מ"ר	אקרלי למשטח אספלט במגרשי ספורט ציפוי
3,000	3,000	קומפ'	קומפ'	סדקים במשטח האספלט תיקון
2,600	2,600	1	יח'	מגרש כדורסל סימון
35,000	17,500	2	יח'	התקנת מתקני כדורסל עם מנגנון לשינוי גובה חלק 1 כולל בדיקת מכון 5515 חישוק בעלי תקן התקנים
1,000	500	2	יח'	פרוק, פינוי והטמנה מתקני ספורט קיימים
מעקות ושערי כניסה, גדרות				
12,000	80	150	מ"א	והטמנה גדר קיימת פרוק, פינוי
120,000	800	150	מ"א	התקנת גדר מגלוונת מוסדית \מושחלת גובה 2 לפחות מ' עובי דופן 2 ממי
9,000	4,500	2	יח'	שער פשפש מגלון מוסדי רוחב 1.3 מ' גובה 2.1 יציאה וכניסה פולט אור כולל מ' כולל שלט התקנת ידית עם מנגנון בהלה
7,500	7,500	1	יח'	שער תפעול מגלון מגדר מגלוונת מושחלת רוחב 4.2 מטר נטו כולל מטר גובה 2 מוסדי שילוט פנימי וחיצוני
תשתיות				
25,500	30	850	מ"ר	אדמיר יריעת
2,250	3	750	מ"ר	שכבת ביטומן
52,500	70	750	מ"ר	שכבת אספלט בעובי 3\8 בעובי 5 סמ כולל ' האספלט בדיקת מעבדה למשטח
13,200	110	120	מ"א	כולל חציבה ופינוי אבן גן אבן גן 20\100\10 קיימת לטובת התקנת האבן גן חדשה
כללי				
1,200	1,200	1	יח'	התנהלות במגרש 1.2 על 1 שלט
2,200	2,200	1	יח'	מדידה אזמד לאחר ביצוע
10,000	10,000	1	קומפ'	הכנת תכנית בטיחות ונגישות למגרש מאושרת ונגישות י יועץ בטיחות"ע
1,440	90	16	שעות	שעות עבודה חשמלאי
2,500	2,500	1	קומפ'	קונסטרוקטור לבדיקת עמודי תאורה קיימים
2,500	2,500	1	קומפ'	קונסטרוקטור לאישור תקינות גדרות ושערי כניסה
325,890	סה"כ			
58,660	מע"מ 18%			
384,550	סה"כ כולל מע"מ			



מפרטיים טכניים

מצ"ב עבודות תשתית, גידור ומתקני ספורט

זוג מתקני סל כולל בדיקה לתקן 5515 חלק 1

מתקן סל TLV2012 משקן וליצפה בסגור ביקרון

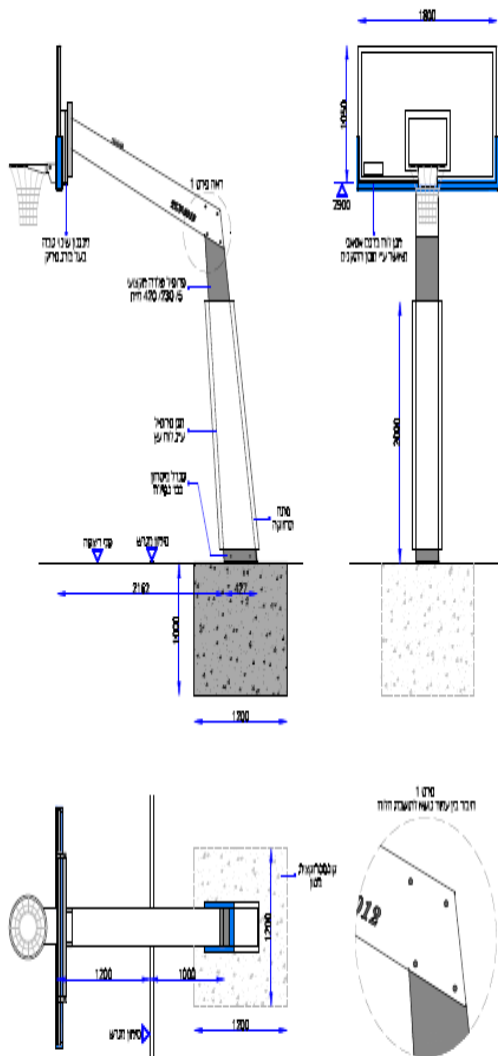

מעל בדיקה חלואה דתי 5515 חלק 1- ציוד ספורט
ציוד כולל - זרזות תפקוד ובטחות שטות בדיקה ממץ 2004

תאריך יצירת הפרוטוקול
13-03-22
שם גליון

מתקן סל
TLV 2012

אמיר סולרסקי
מבט קדימה ניהול ויזום בנימ
054-7009008
amirsolariski@gmail.com





תיקון סדקים במגרש לפני התקנת יריעת אדמיר

מערכת לתיקון סדקים "בי ג'י CRS" Crucks repair system

מערכת תיקון הסדקים "בי ג'י CRS" (cracks repair system) מנצלת את הטכנולוגיה המתקדמת "Micro Sealant" המאפשרת לתקן את הסדקים הקיימים במגרש, מבלי שהסדק יעבור את שכבת הממברנה ויגרום לסדיקת הציפוי העליון של המגרש. בעולם נעשו ניסיונות רבים להשתמש בערכות שונות לתיקון סדקים במגרשים, אך כל המשתמשים התלוננו על שטחים מתים, אזורים חלולים ובעות.

מערכת תיקון הסדקים "בי ג'י CRS", לא רק שומרת על כך שהסדקים לא יחזרו שנית, אלא דואגת בעזרת השימוש בטכנולוגיה המתקדמת "Micro Sealant" שלא יהיו שטחים מתים במגרש, אזורים חלולים או בעות.

התקנת מערכת תיקון הסדקים "בי ג'י CRS", חוסכת לבעלי המגרשים עשרות אלפי שקלים לאורך השנים, הוצאות שהיו קיימות בשימוש בשיטות המסורתיות הישנות לתיקון הסדקים במגרשים, כאשר נדרשו לבצע תיקונים חוזרים לאחר זמן קצר (פעם בשנה) כשנוצרו תקלות בלתי נראות לעין, כמו אזורים חלולים, שטחים מתים ובעות.

יריעת אדמיר

HATELIT לדחיית השתקפות סדקים באספלט

- ◆ יישום רשתות שריון מסוג HATELIT C בין שכבות האספלט מעכבת את היווצרות הסדקים בין שכבת אספלט תחתונה לשכבה העליונה. רשתות השריון מאפשרות העברת כוחות מתיחה ובכך מפזרות את המאמצים המתפתחים באספלט. התוצאה - הקטנת עיבורים ודחיית התפתחות סדיקה.
- ◆ יישום רשתות שריון מפחיתה משמעותית את תדירות תחזוקת מיסעות האספלט.
- ◆ בדיקות מעבדה ומחקרים רבים (כגון: Belgian Roads Research Centre - רצ"ב), וכן ספר הנחיות הולנדי (Design of Flexible Pavement, by Pro. Molenaar) לצד ניסיון מוצלח לאורך השנים ביישום בארץ ובעולם, מעידים כי הרשת דוחה את השתקפות הסדקים עד פי 3-5 מהזמן, בהשוואה למיסעות ללא רשת דוחה את תוצאות בדיקות מעבדה). המשמעות - חיסכון כלכלי משמעותי בתחזוקת המיסעות, לצד חיזוק מבנה האספלט.
- ◆ ניתן ליישם את רשתות השריון גם לצורך שיקום מסעות אספלטיות - על שכבת קרצוף ומעליה שכבת אספלט עליונה חדשה בעובי מינימלי של 5 ס"מ מעל הרשת.

אדמיר 
פתרונות גיאוטכניים





הכנת השטח

לצורך הבטחת הדבקה לאה בין הרשת למשטח האספלט התחתון יש לוודא קודם כל שהמשטח יהיה יבש, נקי וללא כל חלקיקים משוחררים. המשטח צריך להיות מישורי וחלק, ואת כל אי רציפות במשטח יש או לקרצף או למלא בשכבה אספלט מישרת. שטחים, שעברו קרצוף לא יכללו תעלות אספלט גדולות מ- 10 מ"מ ויהיו נקיות מכל לכלוך וחלקיקים משוחררים. סדקים אשר רוחבם למטה מ- 3 מ"מ לא מחייבים טיפול. לעומת זאת סדקים אשר רוחבם, גדול מ- 3 מ"מ וסדקים אורכיים באורך של 3 מ' ומעלה וברוחב של יותר מ- 5 מ"מ ימלאו באמולסיה (Slurry Seal) לאחר ניקוי ולפני התקנת הרשת.

יישום אמולסיה מקשרת

יישום אמולסיה מקשרת מיועד להבטיח הדבקה טובה של הרשת. יש לרסס באמולסיה ביטומנית קטיונית מסוג (Cationic bitumen emulsion) בכמות של 0.5 ליטר/מ"ר באופן אחיד בכל משטח היישום. יש להמתין עד שבירת האמולסיה (שינוי צבע מחום לשחור) לפני פריסת היריעות.

פריסת הרשתות

הרשתות תיפרסנה ע"י מתקן גלילה מתאים. הרשת תיפרס לאורך הדרוש, ובסיום הפריסה תבוצע מתיחה קלה של הרשת (2%) ליישור כפלים שנוצרו לאורך הרשת. רשתות סמוכות יעוגנו בחפיפה רוחבית של 15 ס"מ לפחות, ובחפיפה אורכית של 25 ס"מ לפחות. יש להקפיד על כך, שהרשת ההמשכית בכיוון הסלילה תחפוף לרשת הקודמת תמיד מלמטה ולא להפך. באזורי הפרעה כמו פתחי ביוב, ניקוז וכדו' יש לחתוך את הרשת בגודל הפתח. במסלולי סלילה מעוקלים יש לחתוך את הרשת לאורכה לקטעים יותר קצרים.

סלילה

נוהל הסלילה, על גבי רשתות HaTelit C יבוצע כרגיל כמקובל על פי הדרישות המפרטים של מע"צ. עם זאת יש להקפיד על הדרישות הבאות:

1. עובי שכבת האספלט העליונה לאחר הידוק תהיה לפחות 4 ס"מ.
2. תפרי הסלילה של מכונת הסלילה (פינישר) לא יתלכדו עם קווי החפיפה האורכים בין הרשתות, המרחק בין תפרי הרשת לתפרי האספלט יהיה לפחות 50 ס"מ לפחות.



3. תנועת משאיות האספלט על גבי היריעות בעת הסלילה צריכה להיות איטית תוך שינוי היגויי ובלימות מעטות ככל האפשר.

איורים ליישום HaTelit C.

5. שיטת המדידה

השיטה תהיה לפי מ"ר רשת פרוסה במקום נטו ללא כל תוספת עבור חפיפות, תיקון נזקים, בלאי חומר, חיתוכים, עיגון וכו'. המחיר כולל את כל החומר והעבודה.

6. פרטי התשלום

מס'	תאור הפרוט	יח'	כמות	סה"כ
1.	הובלה, אספקה, פריסה ועיגון של רשתות שריון HaTelit C או ש"ע עפ"י הנחיות המפרט.	מ"ר		

הנחיות לביצוע שכבת אספלט 3\8 בעובי 5 סמ' והתקנת אבן גן

א. אבני גן

הקבלן יספק ויניח אבני שפה מבטון מרום במידות 15/25/100-17 ס"מ העונות לתקן הישראלי, ואשר קיבלו את אישור מכון התקנים. אבני השפה יונחו יסוד בטון במידות 10/35 ס"מ עם משענת (גב) בטון של 10/10 ס"מ. תערובת הבטון ליסוד תהיה מורכבת מחצץ, חול וזיפזיף עם כמות צמנט של 175 ק"ג/מ"ק לפחות, ותעמוד בהתנגדות ללחץ של 70 ק"ג/סמ"ר לפחות. החיבור בין האבנים ייעשה מטיט צמנט בתערובת 1:2. את אבני השפה יש לסדר לפי הקו והגבהים בתכנית, ולא יורשו כל סמיות. על הקבלן לאחוז באמצעים כדי שאבני השפה לא יתלכלכו בביטומן ולא ייפגעו ע"י הציוד בזמן ביצוע עבודות האספלט. כל אבן שתופגע תוחלף ע"י הקבלן על חשבונו.

ב. ריסוס בביטומן

בשטחי האספלט, לאחר אישור התשתית ע"י המפקח הקבלן ירסס בביטומן שפיך מסוג או בביטומן שפיך דומה, בכמות של 1 ק"ג/מ"ר, וזאת כדי ליצור משטח נקי MC-O וחלק לעבודות האספלט. אין להתחיל עבודות אלו בתוך פחות מ-24 שעות לאחר גמר הריסוס.



הקבלן יספק ויפור שכתב ציפוי בעובי 5 ס"מ לאחר כבישה רגילה וכבישה חוזרת. פני השכבה ייושרו בקפדנות ויתאימו לאחר הכבישה לגבהים המתוכננים ולהוראות. לא תורשה כל סטייה העולה על 5 ס"מ בסרגל ישר באורך 4 מטרים, ועל הקבלן לתקן כל קטע בהתאם למתואר לדרישות המפקח.

נפה מס'	3/8"	1/4"	מס' 4	מס' 10	מס' 40	מס' 80	מס' 200
אחוז עובר	100	100-80	75-90	70-55	40-23	24-12	14-8

התערובת מורכבת מביטומן 80/100 או 60/70, שתכולתו כ- 7% מכלל התערובת, העבודה תיעשה תיעשה באמצעות מכבש גלגלי ברזל שייסע מיד לאחר **finishe** בעזרת כלים מכניים, מכונת גמר פיזור החומר ומכבש פניאומטי 12 אחרי מכבש הברזל. יש להקפיד על כבישה נכונה: כבישה ראשונית, כבישה פניאומטית וכבישה חוזרת.

באחריות הקבלן לתכנן שיפוע של 0.7%.

הנחיות לביצוע שכתב ציפוי אקרילית למשטח המגרש

למגרשי ITF מאושר OUTDOOR המפרט טכני ציפוי אקרילי ספורט

חובה להקפיד על הוראת היצרן

1. שכתב ציפוי חיצונית

1.1. לאחר יבוש המשטח, ניקוי קפדני ושטיפה של אספלט העליונה. הקבלן יניח שכתב יסוד ראשונה חסרת צבע המורכבת מדבק אקרילי, חומר מילוי ואבקת מילוי. שכתב יסוד על בסיס דבקים וקופולימרים אקריליים, אשר ממלאת את המרווחים שבין גרגרי האספלט ומישרת את המשטח. מבוצעת בעזרת מגבי גומי רחבים ברצועות החופפות לרוחב המגרש על מנת ליצור משטח אחיד וחלק. עובי שכבה ראשונה 0.5 מ"מ - 1 מ"מ .

לאחר יבוש מלא של המשטח הלוקח כ-4 שעות אפשר לבצע מריחה של שכבה שנייה

1.2. הנחת השכבה תעשה באמצעות מגב סיליקון . לאחר שהשכבה הראשונה התייבשה והתקשתה תונח שכתב יסוד שנייה בהרכב שווה לראשונה. מורכבת על פי השכבה



הראשונה, מחזקת ומישרת את המשטח ומשמשת כמצע לשכבת הציפוי העליונה הצבעונית. עובי שכבה ראשונה 0.5 מ"מ - 1 מ"מ .

1.3. לאחר שהשכבה השנייה התייבשה והתקשתה יניח הקבלן שכבת ציפוי צבעוני מסוג ביג'י בונד או אקרילפלקס או שווה ערך, המורכבת מהחומרים דלעיל בתוספת פיגמנט אנאורגני. הגוונים יהיו ע"פ הוראות אגף הספורט בעירייה.

1.4. הנחת השכבות תעשה באמצעות שפיכת החומר ופיזורו במגב סיליקון בלבד - בעבודה זאת יידרש דיוק מרבי עד 3 מ"מ בסרגל ישר באורך 5 מטרים

2. סימון המגרש

2.1. צביעת קווי סימון המגרשים תיעשה בצורה ידנית במברשת צבע רגילה או בספוג במעבר פעמיים על כל קו .

2.2. נדרש להימנע מצביעה של תחתית מתקני הספורט.

2.3. הסימון יעשה בהתאם למידות המפורטות והנחיית מרכז הפרויקט ורשות הספורט.

2.4. הסמיות המותרות מהמידות הן 5 מ"מ +/- ברוחב 5 ס"מ.

2.5. את קווי הסימון יש לסמן בתחילה בעזרת חוטי בנאים מתוחים בין מסמרים. לשם אבטחת חוט הסימון מתזווה יש להניח משקולות במרחק של כ 2 מטרים זו מזו. יש לבדוק שנית את המידות בעזרת סרט מדידה. ורק לאחר מכן למלא בצבע בין החוטים המתוחים באמצעות מברשת יד.

2.6. יש להשתמש אך ורק בצבע אקרילי מיוחד לסימון מגרשים או בלאטקס אקרילי על בסיס מים.

2.7. הסימונים יבוצעו בשתי שכבות, כאשר השכבה השנייה תבוצע לאחר התייבשות מלאה של השכבה הראשונה.

2.8. הסימונים יהיו בצבע שונה לכל אחד מהמגרשים, ובלבד שבע הסימון יהיה מנוגד לצבע הרקע.

3. גוונים

1. באחריות המבצע לספק חמישה צבעים למגרשים לפחות (עפ"י בחירת העירייה). יובהר, כי התמורה כוללת צביעת המגרש בגוונים שונים יובהר, כי הספק לא יהיה זכאי לכל תשלום נוסף עבור שימוש בצבעים מגוונים/נוספים במגרש.

4. עמידות ל-UV



4.1. ל-5 שנים לפחות.

5. סימון המגרשים

5.1. ביצוע ע"פ מפרט האיגוד הלאומי או הבינ"ל הרלוונטי, גוון לבן לכדורסל, גוון צהוב לכדורעף, גוון כחול לכדוריד.

5.2. הצבע יהיה מבוסס אקרילי שיתאחה היטב עם שכבת הציפוי העליונה, ביצוע הסימון יהיה במברשת או בספוג (לא בהתזה).

6. טיפול בהסדרת תשתית המגרש

6.1. הקבלן יבצע בתאום עם מרכז הפרויקט תיקונים נדרשים בכל מגרש הכוללים, החלפת אבן גן, מילוי בבטון או באספלט 3\8, הסדרת הסדקים ובמידת הצורך הקבלן יידרש להרחיב את הסדקים לנקות ולממלא בחומר איטום פעמיים לפחות עד ליצירת מרקם אחיד.

6.2. בסיום הסדרת התשתית יקבל הקבלן אישור להמשך עבודה לביצוע הציפוי האקרילי.

7. דגשים

7.1. הקבלן ישלם בשלטי אזהרה ארבעה לפחות את המתחם בו מבוצעת העבודה.

7.2. לא יותר לערבב או לייצר חומרים באתר.

7.3. כל הצבעים ובמיוחד פריימר היסוד יהיו מתוצרת היצרן בעל אישור **ITF**.

7.4. אין לבצע את העבודות של הניקוי והכנת המגרש לצביעה והצביעה בתנאים של מזג אויר לח ואו רטוב או בטמפרטורה מעל 25 מעלות צלזיוס ומתחת ל5 מעלות צלזיוס.

נושא -	-	מפרט שער דו כנפי
מיקום	-	מגרש כדורסל משואות יצחק
תכנון	:	חברת מבט קדימה ניהול ויזום בע"מ

הערות	לביצוע	נושא
		<p>שער דו כנפי דגם ציון של חברת אורלי גדרות או שווה ערך מגלוונת בגובה 4 מטר ורוחב 4.2 מטר</p>

מחנן – אמיר סולרסקי	חברת מבט קדימה ניהול ויזום בע"מ
ק"מ 4, ראשון לציון, מיקוד: 7550004 בייד: 054-7009008, פקס: 1533-9678459 מייל: amirsolarski@gmail.com	

נושא -	-	מפרט שער פשפש
מיקום	-	מגרש כדורסל משוואות יצחק
תכנון	:	חברת מבט קדימה ניהול ויזום בע"מ

הערות	לביצוע	נושא
		<p>שער פשפש דגם ציון של חברת אורלי גדרות או שווה ערך מגלוונת בגובה 2 מטרים</p>
	<ul style="list-style-type: none"> ■ ניתן לצבוע בשיטה אלקטרוסטטית באבקה. ■ כל החלקים טובולים באבץ חם לאחר היצור, לפי ת"י 918. ● השירטוט כלא קנ"מ 	



רשימת תיוג מסמכים

האם צורף?	המסמך הנדרש:
	כלל מסמכי המכרז ונספחיו
	קבלה על רכישת מסמכי המכרז, אישור על השתתפות במפגש מציעים (צירוף פרוטוקול-חתום), וצירוף העתק חתום על ידי המציע של מסמך השאלות ותשובות שניתנו במכרז (ככל שיהיו)
	תעודת עוסק מורשה, תעודת התאגדות, לרבות תעודות שינוי שם (לפי העניין). במקרה של תאגיד בלבד: תדפיס עדכני מהרשם הרלוונטי ואישור מורשי חתימה
	רישיון קבלן
	אישור רו"ח אודות היקף הכנסות שנתי כמפורט בתנאי הסף
	כתב הצעה והתחייבות
	תנאים מיוחדים ותנאים כלליים
	ערבות מכרז וערבות ביצוע
	הסכם התקשרות
	תצהיר לפי חוק עסקאות גופים ציבוריים
	הצהרה בדבר העדר הרשעות קודמות
	תצהיר בדבר שמירת זכויות עובדים
	התחייבות להיעדר ניגוד עניינים
	התחייבות לאי תיאום הצעות במכרז
	אישור קיום ביטוחים
	אספקת שירותים בשעת חירום
	התחייבות לשמירה על סודיות
	אישור על ניכוי מס במקור/פטור מכך
	אישור בתוקף על ניהול ספרים
	כתב כמויות ומפרט טכני מיוחד
	הצהרה על העדר תביעות (חשבון סופי)
	פרטי חשבון בנק
	הצהרת המציע אודות אישור קיום ביטוחים
	הצהרה בדבר העדר קרבה לעובד הרשות ו/או לחבר מועצה
	המלצות, רשימת פרויקטים ומסמכים כמפורט בתנאי הסף
	אישור הגשת מכרז

*באחריות המציעים להגיש את כל המסמכים הנדרשים במסגרת המכרז, גם אם אלו לא מצויינים מפורשות בטבלה