

**חתך 3-3 פודסט בטון מזוין**

**משטח ביניים חתך 4-4**

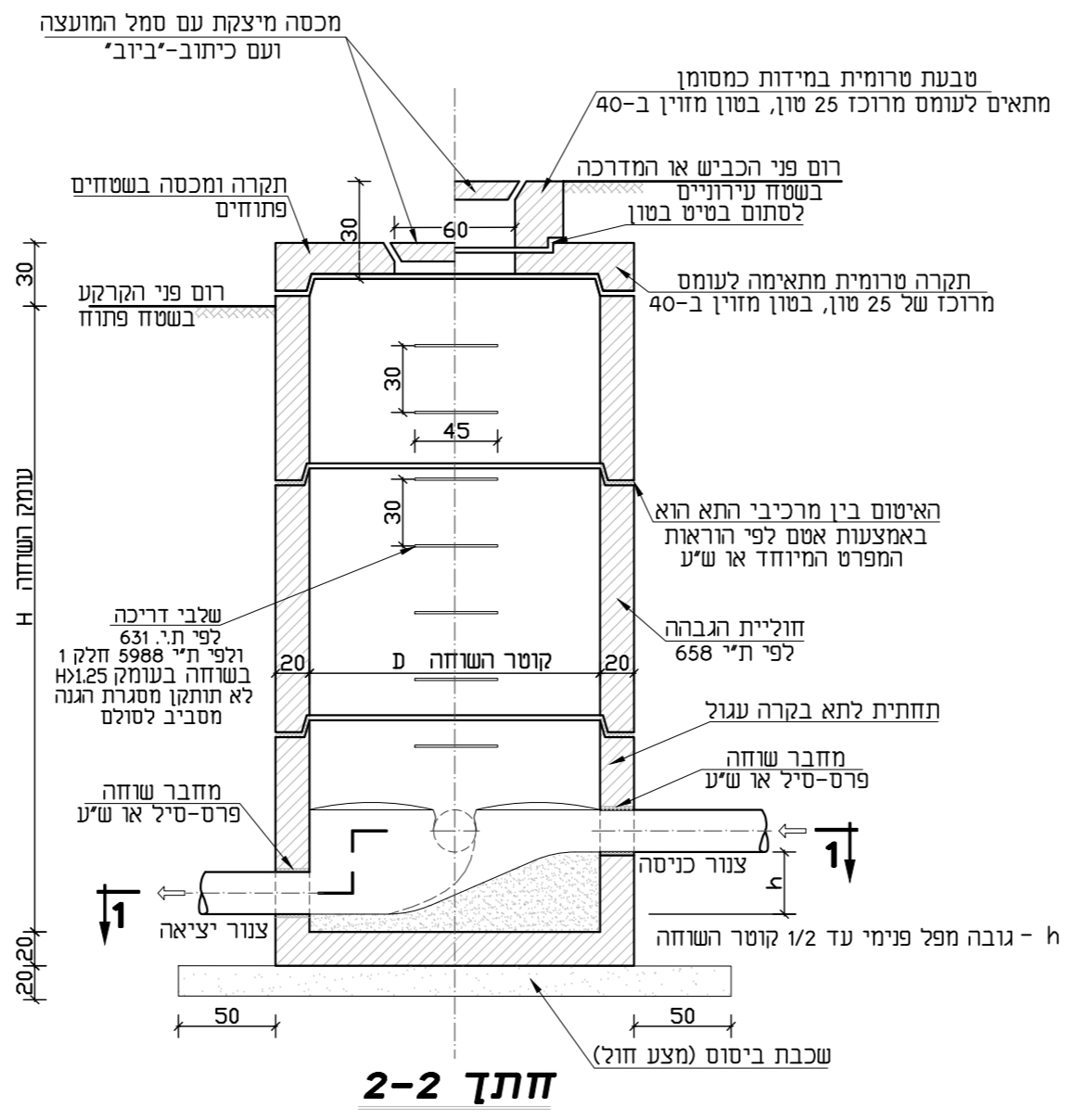

**חתך 2-2**

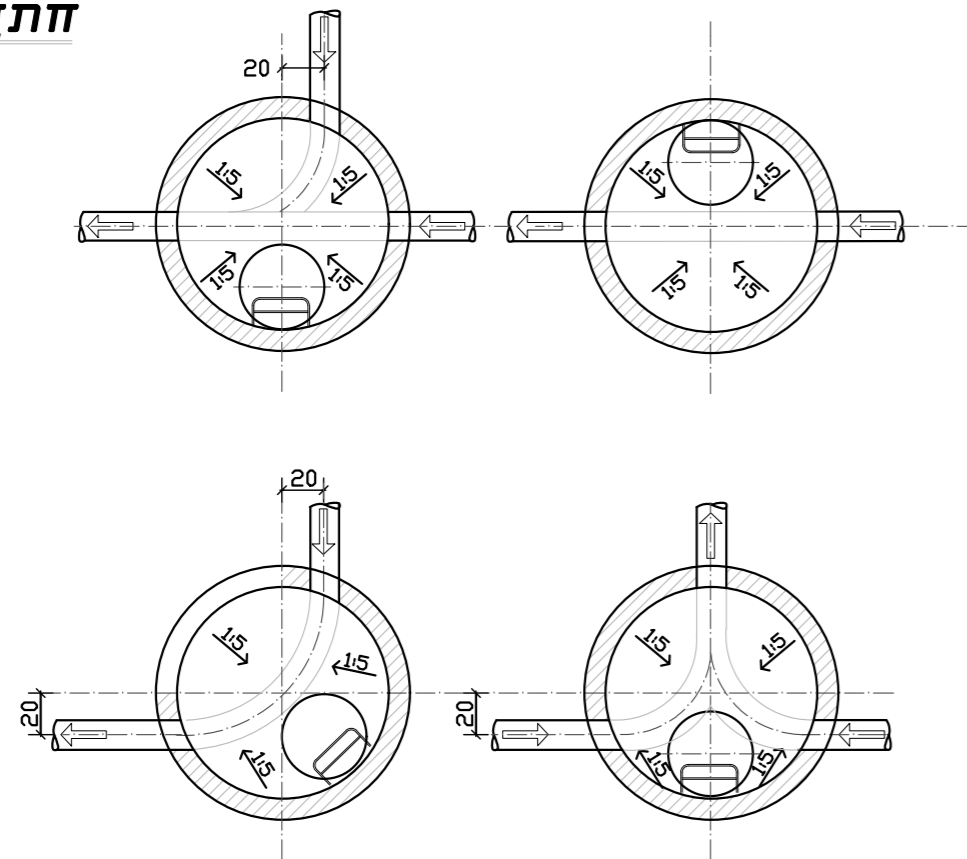
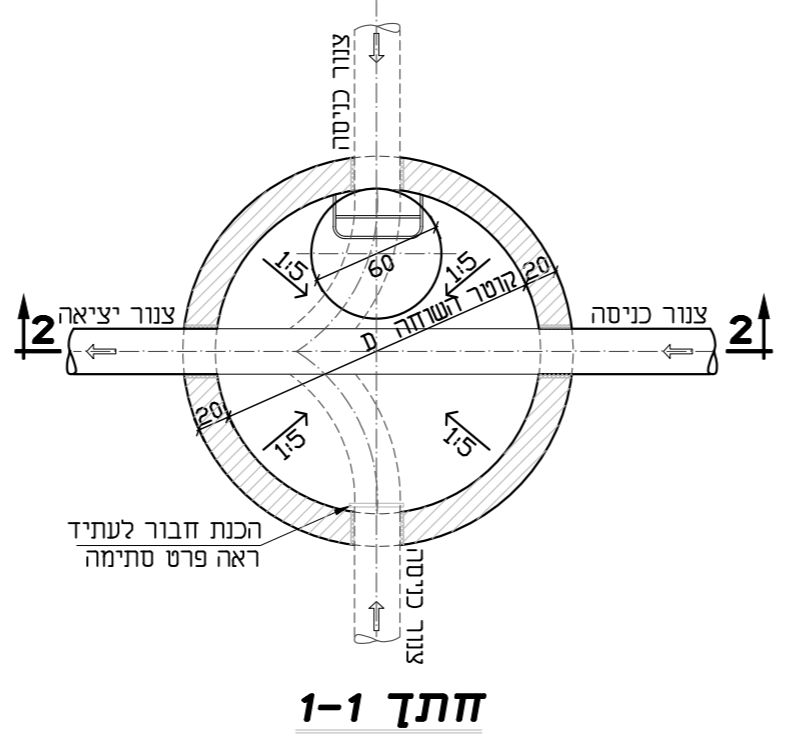

**חתך 1-1**



**פרט סתימה (הכנה לחבור עתידי)**

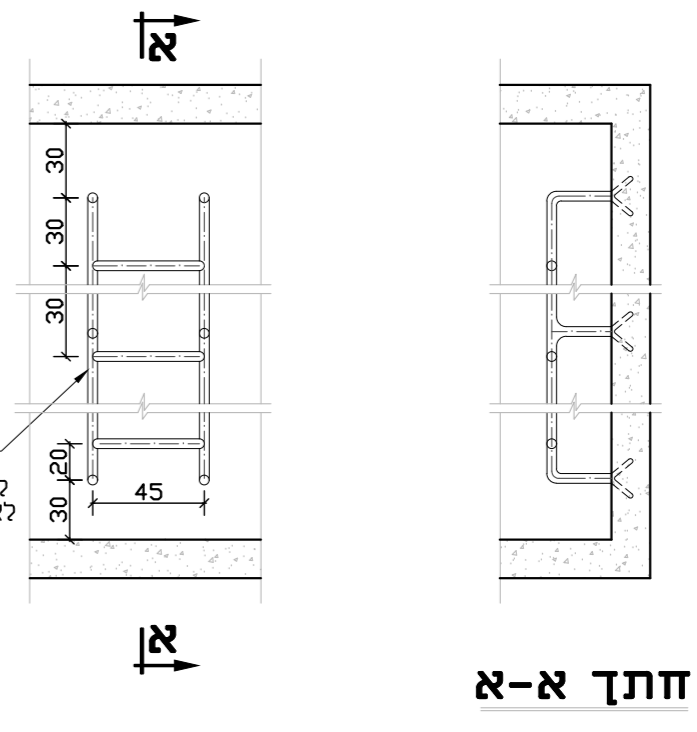

**סולם להתקנה עבור שוחות בעומק <math>H < 5.25</math> מ' (כולול במחיר השוחה)**

**הערות:**

1. קוטר צנורות, כווני כניסתם, עומקי השוחות והמידות המצוינות באותיות יהיו כמסומן בתכניות הביבים או כפי שיוורה המהנדס באתר.
2. אם לא צוין אחרת בזתכים לאורך, יהיו השיפועים האורכיים של התעלות בקרקעית השוחה זהים לשיפועיהם של צנורות הכניסה והיציאה.
3. בשטחים פתוחים יהיו פני המכסה אופקיים. בכבישים ובמדרכות יבוושונו המכסים בשיפוע הדרוש כך שפניהם יתאימו בדיוק לפי הכביש או מדרכה. לאחר גמר השוחה ימרוזו חלקי היצקת בתושבות ובמסגרות המכסים בגריז.
4. המכסים יהיו מבטון טרומי  $\phi 60$  לפי ת"י 489.

קבוצה	סוג תנועה	טיפוס
1	אזורים להולכי רגל ורוכבי אופניים.	מין A15 לפחות
2	מדרכות, אזורים הולכי רגל, מגרשי חניה.	מין B125 לפחות
3	מכסי פתחי ניקוז, לאורך המדרכה, שאינם בולטים יותר מ-0.5 מ' משפת המדרכה לכיוון הכביש, ואינם בולטים יותר מ-0.2 מ' משפת המדרכה לכיוון המדרכה.	מין C250 לפחות
4	מסלולי נסיעה בכביש, שוליים קשים ואזורי חניה, לכל סוגי הרכב.	מין D 400 לפחות

5. סטיה מותרת במחבר  $\pm 2\%$  - לא תורשה סטיה מעבר לכך בביצוע.
6. גודל פנימי מינימלי של תא בקרה כתלות בעמק התא

עומק תא בקרה (ס"מ)	מידות מינימליות לפנים תא בקרה (ס"מ)
עד 125	80
עד 275	100
עד 375	125
מעל 375	150

7. משטח ביניים (פודסט) ומשטח מנוחה יותקנו בכל תא שעומקו (לא כולל ארובה) 6 מ' או יותר יש להתקין את המשטח באופן שיבטיח גובה נקי של 2 מ' לפחות מעליהם ומתחת להם, ויאפשרו עמידה זקופה. המשטח יצויד במעקות כדי למנוע נפילה.

שיוני מס' / Revise No	חתימה / Signature	תאריך עדכון / Date Modify	מטרה / Purpose
6			
5			
4			
3			
2			
1			

**ברז'יק מהנדסים**  
**BEREJIK ENGINEERING**

תל-אביב, רח' עמנואל 23, מיקוד: 67898  
 טל: 03-562254, פקס: 03-562696  
 WWW.Berejik.co.il E-mail: Office@Berejik.co.il

מקום / Place	שם פרויקט / Project name	נושא הגליון / Subject of drawing
מועצה אזורית שפיר	מושב רווחה גני ילדים	שוחות בקרה ומפל פנימי
מס' קניין / No	מס' התוכנית / No	תאריך / Date
2	811	30.12.2014
מס' הנדסאי / Design director	תכנן / Design director	Scale
נסלי	נסלי	ללא קניין
מיועד על ידי / Checked by	קובץ / File	מידות הגליון / Size of sheet
ר.ברז'יק	PRT2.dwg	A2